

HARDANGER HISTORIELAG

HARDANGER

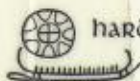

ÅRGANG 2004



hardanger historielag

Laussal kr 175,-

WIMZ BOLIDEN

Boliden Odda AS

– aktiv medspiller!

www.bolidenodda.no

Granvin Bruk AS
ei moderne bedrift
med tradisjon.



Granvin Bruk

Sagbruk, høvleri og impregneringsverk

Industriveien 6 – 5736 GRANVIN – Tlf. 56 52 44 00 – Fax 56 52 44 10

www.granvin-bruk.no

HARDANGER HISTORIELAG

HARDANGER

HARDANGER HISTORIELAG

Laget vart stifta i 1908 – og har i alle desse åra vore eit samlande forum for alle som interesserer seg for kunnskap om nær og fjern fortid i Hardanger. Kvart år gjev laget ut "Hardanger", årbok for Hardanger Historielag. Det vert lagt vinn på å presentera både samlande utgreiingar og reint kjeldemateriale.

Meir om Hardanger Historielag kan du finna på laget si heimeside:

www.hardanger-historielag.com

Her er det lagt ut ein stor database som inneheldt alt som er gjeve ut av historielaget heilt tilbake til 1908. Du vil finna over 1380 artiklar fordelt på 116 emne og ca. 359 forfattarar. Databasen byggjer vidare på bibliografien som vart utarbeidd av redaktør Johannes Kvestad i 1983. I databasen står ein fritt til å søkja på kva ord ein ynskjer. Søkjesvaret vil visa til enten artikkel, forfattar eller emne som søkjeordet kjem inn under. Databasen er og kopla opp mot butikk, slik at det er enkelt å kjøpa bøker/hefte om ein ynskjer det.

Me håpar at databasen er til nytte for medlemmer og andre som vil bli kjend med lokalhistorie frå Hardanger.

Medlemspengar i Hardanger Historielag for 2005 er kr 150.-
Medlemer får årboka fritt tilsendt.

Innholdsliste 2004

<i>Føreord</i>	5
Arne Berg: <i>Aldstader i storstova</i>	6
Gunnar I. Pettersen: <i>Kva fortel kjeldene? Kjelder til Hardanger sin historie i mellomalderen</i>	12
Gaute Losnegård: <i>Busetnadsutviklinga i Hardanger i mellomalderen</i>	30
Jo Rune Ugulen: <i>Aristokratiet i Hardanger</i>	44
Vidar Trædal: <i>Middelalderkirkene i Hardanger</i>	60
Anna Marta Hoff: <i>Mellomaldersk inventar fra kyrkjene</i>	74
Kjell Andresen: <i>Mellomalderløene i Hardanger</i>	92
Øystein Jansen: <i>Kleberstein til kirke og graut</i>	105
Astri Riddervold: <i>Matkulturen i mellomalderen</i>	115
Kristian Djupevåg: <i>Olav Tveiten til minne</i>	122
Oddmund Hus: <i>Magne Skodvin (1915-2004)</i>	123
Solveig Jordal: <i>Hardanger Folkemuseum. Glimt frå året 2004</i>	127
Omtale <i>Vår felles slekts historie</i>	132
Hardanger Historielag: - Årsmøtet 2004	132
- Samandrag av årsrekneskapen	136
- Vedtekter for Hardanger Historielag	137

Hardanger Historielag

HARDANGER 2004

Redaktører:

Lars O. Bleie
Inge L. Reinsnos



hardanger historielag

Papir

Innmat: Gothic silk 115 g.

Omslag: Invercote Creato 300 g.

Grafisk produksjon:

Odda Trykkeri AS

Hardanger Historielag. E-post: post@hardanger-historielag.com

Manuskript til årboka kan sendast:

Årboka Hardanger. Lars O. Bleie, 5776 Nå.

Tlf.: 53 66 21 27

Tel.fax: 53 66 30 08

e-post: lblei@online.no

Inge L. Reinsnos, 5778 Utne.

Tlf.: 53 64 22 22

Innmelding i laget og tinging av årbøker og tilleggshefte:

Forretningsfører. Øystein Pugerud, 5777 Grimo

Tlf.: 53 66 61 86

Tel.fax: 53 66 61 72

e-post: pugerud@c2i.net

Hardanger i mellomalderen

”Hardanger i mellomalderen” er temaet for årboka.

Framsidediletet er av portalen til Ulvik stavkyrkje. Kyrkja vart riven i 1710, og portalen er i dag å finna på Bergen Museum. Ein reknar med at den er laga i første halvdel av 1100-talet. Dette er treskjerarkunst av høg kvalitet, og er med den fremste arven me har frå Hardanger i denne perioden.

Mellomalderen er ein fjern, men viktig kulturhistorisk periode, som ein i Norden reknar frå år 1050 til 1537- ei spennvidde frå Noreg vart kristna til reformasjonen. I høg mellomalderen var det stor framgang for land og folk, deretter kom det pest som førde til øydegardar og nedgangstider. Nyare forskning syner likevel at Hardanger var eit rikt distrikt med gode kontaktar til omverda. For å kasta nytt ljøs over desse åra, hadde Hardanger folkemuseum ei sesongutstilling i 2003 dei kalla ”Frå Odin til Luther.”

Den 19. – 20. mars i år skipa Hardanger føkemuseum i samarbeid med Hardanger Historielag og Stiftelsen Agatunet til eit historisk seminar med same tema og same namn. Tanken bak seminaret var å setja fokus på den delen av kulturarven vår som har røter i mellomalderen, og å bringa fram ny kunnskap om denne løyndomsfulle tidsbolken.

På seminaret var det ti førelesarar. Desse har levert foredraga sine som artiklar til årboka for 2004:

Arne Berg, Norsk Institutt for Kulturminneforskning

Gunnar Pettersen, Riksarkivet

Jo Rune Ugulen, Senter for middelalderstudier, UB

Gaute Losnegård, forfattar av gards og slektsoga for Jondal

Kjell Andresen, Riksantikvaren

Anne Marta Hoff, Norsk Institutt for Kulturminneforskning

Øystein Jansen, Bergen Museum

Vidar Trædal, Norsk Institutt for kulturminneforskning

Astri Riddervold, mat og tradisjonsforskar og forfattar.

Eldstader i Storstovo

I Hardanger har det i gammal tid vore fleire tømra stover som har stått på ei høgt mura kjellarhøgd. Det har slett ikkje vore vanleg skikk, men ein skikk som er kjend berre frå einskilde storgardar. Ein av gardane er Aga i Ullensvang. Kjellaren er høg og romsleg, med to rom, eit nordre og eit søre, og utan dør mellom dei to romma. Veggane er vel meteren tjukke, alt forseggjort murverk, alt fundamentert på trauste fjellet. Her er difor ikkje trong for støttemurar. Det tømra hovudrommet kviler på dei nordre kjellarmurane, kviler slik at syllstokkane i tømmerveggane ligg på ytre sidene av murkruna. Slik har dei oppnådd at stoverommet vert så stort som murane under kan tillata.

Under arbeidet med Storstovo som "norsk tømmerhus frå mellomalderen" vart det nemnt at ein åre skulle ha vore teken ut i 1768'. Ein røykonn kom i staden. Plassering, storleik og form på åren er det ingen opplysning om. Men det ligg vonleg ikkje langt frå det rette om vi tenkjer oss at åren stod midt på golvet, var ein firkanta ca. 30 cm høg pall. På sida nærast dørene pla det vera oppreist ei helle på høgkant, ein "blekkjastein". Han gjorde dei varme mot og hengde kokekar over. Steinen tok også av for vindstøyt det kunne verta når nokon gjekk i døra. Golvet i rommet er vel gjort av bord eller plankar; nær åren var det ofte dei dekte golvet med skiferheller.

Til åren hørde også ljore midt i taket. Truleg er eit sperrepar over ljoren utveksla slik at dei avstytte sperrene endar øvst i ein ljosbrekk, ein bjelke på kvar side av mønet som ei ljorekiste kunne kvila på. Slikt er kanskje bortkome, og eventuelle restar tildekte med nytt.

Det kan tykkjast noko bakvendt å leggja ein tung eldstad som ein åre er, midt på eit trebjelkelag. Vanleg skikk har det ikkje vore, men det finst somme stader, - i Hardanger har vore fleire, som vi skal sjå.

I Storstovo ligg nedst eit bjelkelag aust-vest, ni bjelkar frå vegg til vegg. På dette ligg eit lag nord-sør, truleg eit omframt bjelkelag aust-

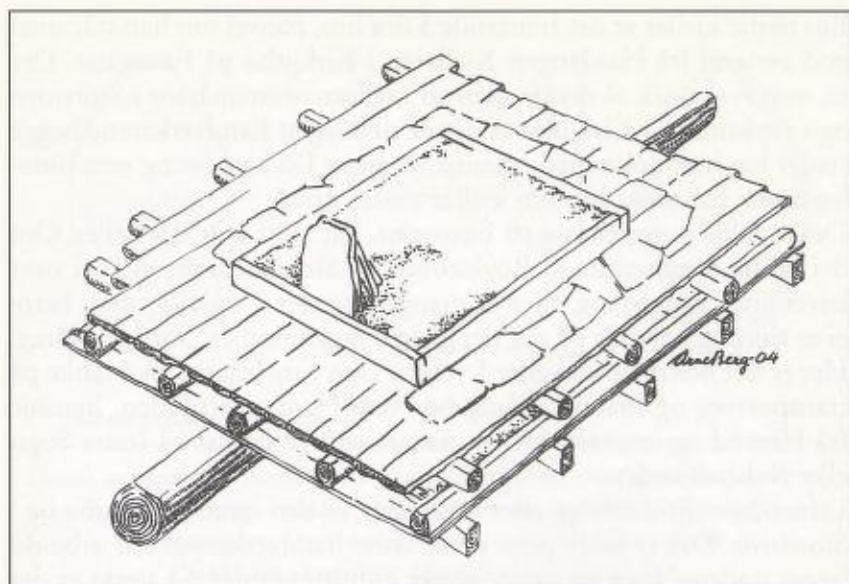

Skisse som viser snitt gjennom bjelkelaga slik vi tenkjer dei var under åren. Den store berebjelken, nedre bjelkelaget og bordlaget oppå det er alt synleg nedanfrå, resten er tenkt. Truleg var det fylt med leire el. l. under åren.

vest att. Det er ca. 52 cm mellom underkant første bjelkelag og overkant golv i dag, det er rom nok til eit tredje bjelkelag. Under bjelkelaga er det frå først av lagt ein diger ås som bjelkelaga kviler på. Åsen er rund; sprettelgd i tette reiter på sidene. Minste tverrmålet er ca. 32 cm, største er ca. 42 cm. Han er lagd nord-sør, midt etter rommet, dimed også midt under åren.

Dei andre stovene i Hardanger har vi mindre kunnskap om, dvs. kunnskap om golvkonstruksjon og bereevna dei hadde. Stova på Huse i Kinsarvik står på høg kjellarmur. Ho har truleg hatt ein annan mur tidlegare. Bjelkelaget er enkelt no, og må vera for spinkelt til å bera ein vanleg åre midt på stovegolvet.

To andre mura mellomalderkjellarar er det vitnemål om frå Hardanger; det er ikkje sagt det har vore stort fleire heller. Den eine rer Munkekjellaren i Opedal. Den andre har stått på Opheim i Odda. Der vart det i 1404 handla "mæd stofuonne oc kællaren vnder oc bureno oc ollum adrum tuftom sem til hefuer legit".²

Ein tredje kjellar er det freistande å dra inn, jamvel om han står med god avstand frå Hardanger: Kjellaren i Kirkjubø på Færøyane. Der er, som vi skal sjå, så mykje samsvar mellom tømremåtane i Storstovo og i roykstovan i Kirkjubø at det er rimeleg at handverkarane begge stader har hatt noko med einannan å gjera. Då kan det òg vera rimeleg at dei har tenkt likt om kjellar under stova.

Det er ikkje tømmerkog på Færøyane, har aldri vore det heller. Om dei vil ha tømmerhus so Roystovan og Stokkastovan, må dei over havet etter byggjefang. Her er mange strender å sigla til, men berre ei er rimeleg å tenkja på når det gjeld byggjetømmer: Sørvest-Noreg. Her er det nokre fjordbygder å velja i. Den rimelegaste med tanke på transportveg og materialtilfang bør vera Hardangerfjorden, kanskje frå Herand og innerter. Her er nærare enn til dømes til Indre Sogn eller Bolstadfjorden.

Laftemåten, findalshogg eller findalslaft, er den same i Kirkjubø og i Storstovo. Det er ikkje prov på at same handverkarane har arbeidd begge stadene, men eit mykje sterkt indisium er det. Så sterkt er det at det undrar oss ikkje at samhovet mellom stove og kjellar er mykje eins begge stadene.

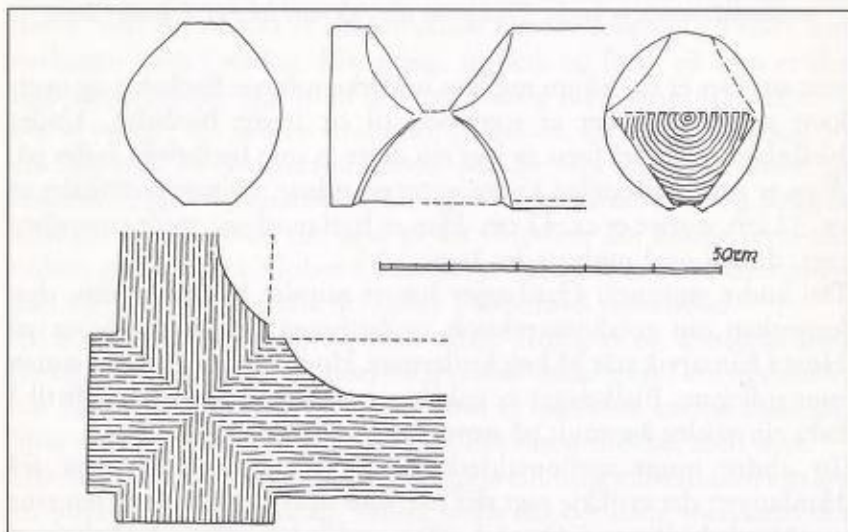

Detalj av novhogg i Roystovan, tilsvarande i Stokkastovan. I plansnittet til venstre viser kor mykje som er avhogge. Men halsen er like heil.

(Frå bd. V s. 252 ø)

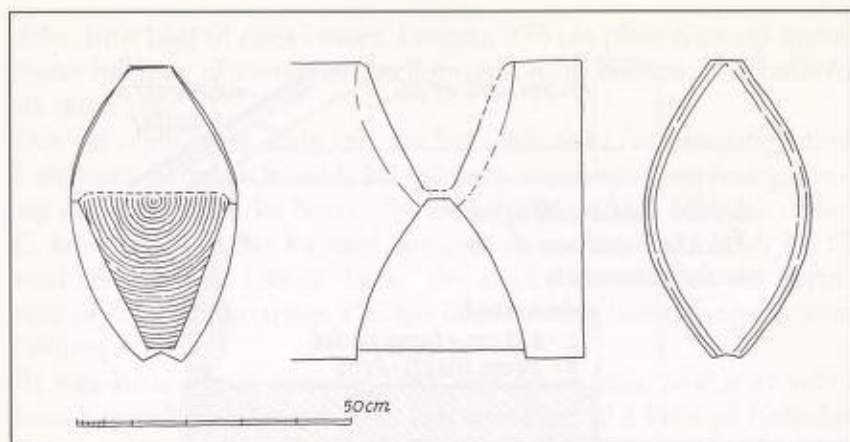

*Detalj av hovhogg i Storstovo, frå sørvestre hjørne, snitt gjennom halsen t.v.
 Form, plassering, kinning i overhogget o.m. er likeins begge stader.
 Stokkane er grovve enn dei som er utførde. Dei utførde
 fekk ikkje profilerte novendar som dei på Aga.
 (Frå bd. V s. 179 ø)*

No er veggømmeret i dei to romma i Kirkjubø å sjå på som "halv ved", dvs. om lag halve stokkebreidda er vekkhoggen, sjå detalj ovanfor. Ein tradisjon vil forklåra avhogginga med at i ein bolck med skort på ved og brennefang vart folk tvinga til å gå laus på veggane.³ – Ei rimelegare forklåring er nok at dei gjorde transporten rimelegare om dei spønte av stokkane nær plassen dei voks. Der hogg dei nøvene på den måten dei nytta nær eller på vekseplassen. Det kan ein enno sjå. Truleg har dei elles gjort som vi ofte kjenner frå norsk mellomalder, dei har "hogge huset opp på uttuft", som det heitte, merkte stokkane, teke huset ned og frakta det til endeleg tuft.

Under Roykstovan er kjellar. Det kjellarrommet i underhøgda som best svarar til stoverommet, er innarakjallara. Midt i kjellarrommet står ein stav som står under bjelkelaget over.

Staven kan truleg ha stått midt under ein åre som no er borte, (tilhøyrande ljore er i taket midt over). Bjelkelaget er ikkje på langt nær så sterkt og så berande som det i Storstovo på Aga. Men den oppreiste staven under hjelper sjølvstekt mykje.

Åren på Aga skal som nemnt ha vore teken ut i 1768; ein røykomn vart sett opp i staden. Årstalet finst innskore i lag med andre inn-

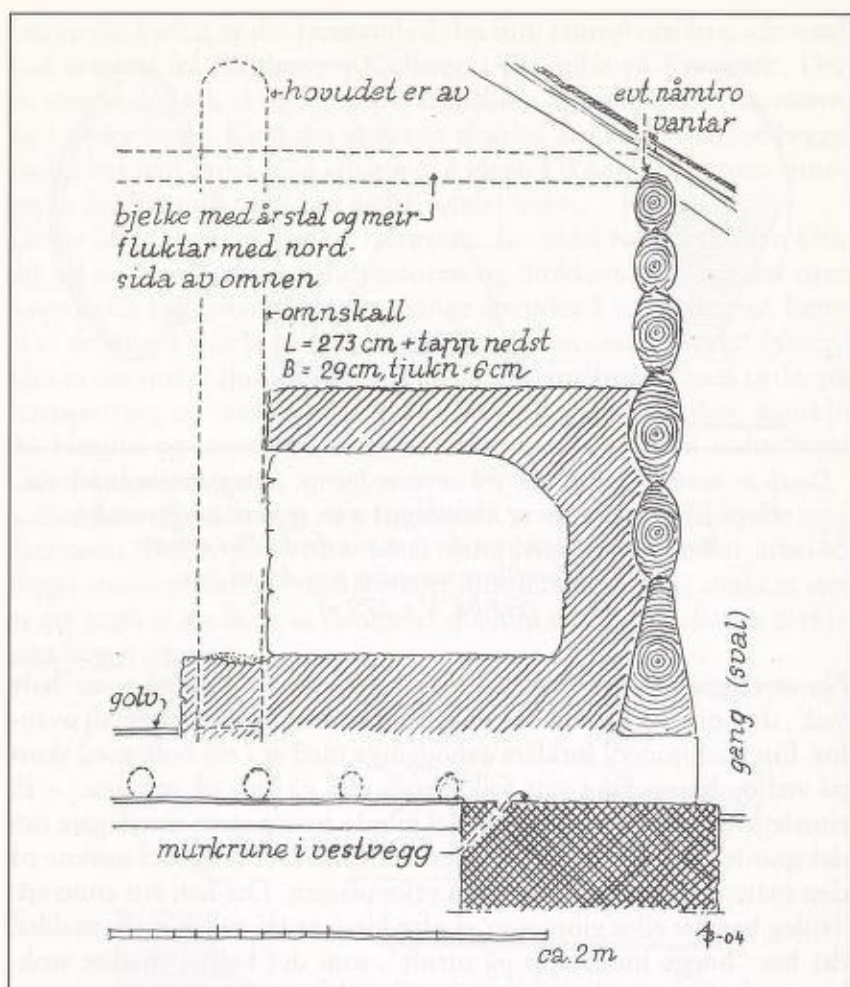

Tenkt snitt gjennom røykonn sett mot sør.
(Omskall og omnsbolk er attanfor snittet.)

skrifter på ein bjelke som spanner tvers over rommet. Han ligg slik til at han kan godt ha med røykonn å gjera. Han ligg elles oppå stavlægjene. Truleg er nåmtroer borttekne for å få han på plass. På plassen hans fluktar han med nordsida av omnen.

Der har vore ein omnsbolk av veggtiler som omnen var mura mot. Fremst enda bolken i ein oppreist omnskall. Og nett den bygnings-

delen finst lagd til sides i huset. Lengda, 273 cm pluss ein tapp nedst, høver fullgodt til avstanden mellom golvet og bjelken over bolken, sjå skisse side 10.

Den tid røykomnen kom inn, var her ikkje noka "samkøyring" med Færøyane. Rett nok fortalde kong Sverre at han ein gong fekk gøyma seg i ein røykomn der borte, slik at forfylgjarar ikkje fekk tak i han. Ei kone sette ei helle framfor opninga og framfor hella heldt ho til med arbeidet sitt. Det er "berre" det at på Færøyane har det neppe vore røykomn noko sinne. Dei har ikkje høveleg brennefang slik som i Noreg.

På Aga kom omnen venteleg først i sør-vestre kråa. Mykje av vekta hans kunne kvila på murkruna. Det som kom til å kvila på bjelkelaget, førte ikkje til nedbøying slik som vekta av åren kan ha gjort. Røykomnen skal så vera flutt til sør-austre kråa i 1811. Der han først stod, kom der inn ein jernomn med omnsrøyr opp i ei mura pipe. Ho kviler m.a. på den nemnde biten over omnsbolken og er trekt så langt mot aust at ho går gjennom taket i mønet.⁴

Etter dagens gjeldande regelverk er pipa ulovleg. Eldfaste konstruksjonar skal no vera fundamenterte frå grunnen. Den eldstaden som best svarar til kravet, er røykomnen med mykje av tyngda hvilande på murkruna. Strengt rekna har ingen av eldstadene i ca. 700 år vore fullt "lovlege". Likevel står storstovo like godt.

Notar:

¹ Arne Berg, Norske tømmerhus frå mellomalderen bd. V. Oslo 1995, s. 132.

² Diplomatarium Norvegicum bd. V, nr. 459.

³ Notert av Joannes Patursson, jfr. Norske tømmerhus – bd. V s. 252.

⁴ Omnen og pipa syner på Georg Fr. Fastings tverrsnitt gjennom Storstovo frå 1945, jfr. Norske tømmerhus – bd. V, s. 179.

Kva fortel kjeldene? Kjelder til Hardanger si historie i mellomalderen

Innleiing

Mellomalderen

Den norske mellomalderen er tradisjonelt rekna frå slutten av vikingtida, omlag 1050, då Noreg skal ha blitt ein del av det kristne, europeiske kulturområdet. Sluttpunktet for denne epoken skal så vera reformasjonen. Mellomalderen endar altså seinare i Noreg enn i dei fleste andre europeiske landa.

Sjølv vil eg la vikingtida vera ein del av den norske mellomalderen, frå omlag 750 av slik ein no meiner.¹ Arkeologane har funne at nordmenn på denne tida bevisleg hadde nær kontakt med det kristne Europa og fekk sterke kulturimpulsar derifrå. Og frå slutten av 700-talet finst det etter kvart fleire opplysningar i utanlandske, skriftlege kjelder om Noreg og nordmenn. Den fremre epokegrensa kan det være naturleg å setja ved reformasjonen, då ein ny kristendom vart innført, og Noreg formelt kom under danskestyre. Her har vi til og med ein bestemt dato som kan markera grensa, nemleg påskedag (1. april) 1537, då den siste erkebiskopen i Noreg, Olav Engelbrektsson, rømde frå Trondheim til Nederlanda på eit hollandsk skip med sine næraste menn og arkivet sitt.

Generelt om dei skriftlege kjeldene

Mellomalderen er på fleire hundre år. Den latinske skriftkulturen vart innført av kyrkja og utbreidd i Noreg i løpet av denne perioden. Etter kvart vart latinsk skrift også tatt i bruk av kongemakta sitt styringsapparat, til litterære formål og til sist av den delen av folket som hadde trong for å skriftfesta eit eller anna. Det vart til dømes frå 1270/1280-talet av vanleg å skriftfesta transaksjonar av ymse slag.

Dette tyder at dei skriftstykkja og anna skrive materiale vi i dag ser på som historiske kjelder, er av ulik karakter til ulike tider. Og då det er kjeldetypane som avgjer kva slags historie vi kan skriva, vil det vera ulike slag historie som vert skrive for dei ulike kronologiske delane av mellomalderen.

Dei eldste skriftlege kjeldene til tidleg norsk mellomalder (750-1130) er utanlandske, det vil seia notiser i engelske, irske og frankiske krøniker (historiske skildringar) og annalar (årbøker). Andre utanlandske samtidskjelder som gjev kunnskap om norske forhold, er mellom anna den nordtyske kanniken Adam av Bremen, som på 1070-talet skreiv historia til bispane i Hamburg-Bremen,² blant anna om misjonen i Norden, og den danske biskopen Saxo, som rundt 1185 skreiv historia om dei danske kongane, på latin.³ Av tidlege norske kjelder kan nemnast skaldekvad, som eg ikkje skal koma nærare inn på her, medan Ottars forteljing til kong Alfred av Wessex frå slutten av 800-talet om to sjøreiser han hadde gjort – ei rundt Kolahalvøya, den andre frå nordst i Hålogaland til Hedeby i Danmark – er ein velbrukt klassikar.⁴ Det er likevel sogene, framfor alt kongesogene, som særleg er vorte nytta som kjelder til den eldste historia.⁵

Det vi først og fremst kan skriva på grunnlag av *desse* kjeldetypane, er handlingshistorie; som grunnlag for kvantifisering (til dømes økonomisk historie ut over kvalitative framstillingar) duger dei ikkje. Som *beretningar* (i historie-teknisk tyding) frå den eldste tida har sogene dessutan avgrensa verdi på grunn av lang tidsavstand frå det dei handlar om. Men i dei seinare åra er sogene, både kongesogene og ikkje minst islendingesogene, brukte som kjelder til normer og mentalitetar i førstatelege samfunn, ut frå ei oppfatning av at tilhøva på den tida saga skildrar, kan ha likskapstrekk med samtida til sogeforfattarane – at det er tale om lange strukturar.⁶

Vidare vert landskapslovene, særleg Gulatingslova og Frostatingslova, brukte som kjelder til den eldste perioden i den grad det kan sannsynleggjerast at dei bevarte lovavskriftene inneheld lovforesegner så gamle at dei verkeleg stammar frå den tid.

Nye kjeldekategoriari i høgmellomalderen (1130-1350) og seinmellomalderen (1350-1537) gjev heilt andre høve til *varierte* historieskriving enn for den tidlegaste perioden. Det gjeld kjeldekategoriari som samtidsoger, samtidslover, jordebøker og – særleg frå

1270-talet av – brev og diplom, og etter kvart også rekneskapsmateriale.⁷

Lat det vera sagt: Dei skriftlege kjeldene til Hardanger si historie i mellomalderen er ikkje prinsipielt ulike kjeldene til historia i andre landsdelar eller landet som heilskap. Eg vil difor ta for meg dei viktigaste (største) kjeldekategoriene generelt – med hovudvekt på kjeldestader som gjeld Hardanger og med illustrasjonar tatt frå dette materialet, som finst i Riksarkivet. Det vil seia soger, lover, jordebøker, brev og diplom, og rekneskarar. Eg vil også ta med litt om kjelder til retrospeksjon, altså yngre kjelder brukte til å kasta lys over tilhøve i mellomalderen (matriklar, skattelister, jordebøker og anna kameralt materiale frå tida etter reformasjonen og fram mot 1700-talet).

Kjeldematerialet frå mellomalderen er ikkje lett tilgjengeleg, mykje av det også i bokstaveleg mening, då store delar av det finst i utanlandske arkiv, ikkje minst i Den arnamagnæanske samling (AM) i København. Språk og skrift kan også by på problem. Vi er likevel i den heldige stoda at det aller meste av det skriftlege norske kjeldematerialet frå mellomalderen er publisert i kjeldeutgåver – både faksimileutgåver og meir eller mindre vitskaplege tekstutgåver – og dette gjer materialet tilgjengeleg også for brukarar utan spesialkunnskarar. Det forteljande materialet, først og fremst soger, er gjerne også utgjevne i omsetjing, noko også store delar av lovmaterialet er.

I gjennomgåinga av kjeldekategoriene vil eg samstundes kort gjera greie for sentrale kjeldeutgåver, omsetjingar og andre hjelpemiddel, og eg vil som eksempel på kjeldebruk koma inn på eit par sterkt kjeldebaserte monografiar der ein har vilja gje svar på sentrale spørsmål i norsk mellomalderhistorie. Det er sjølv sagt at for dei aller fleste historiske spørsmål vi søkjer svar på, er det naudsynt å kombinera ulike kjeldekategoriar.

Skriftlege kjelder til Hardanger si historie

Kongesoger

Sogene inneheld lite som direkte refererer seg til Hardanger. Av kongesoger om den eldste tida kan vi ta eit par døme frå Snorre si *Heimskringla*.

I *Soga om Håkon jarl* står det at “Kong Harald [Gråfell] sat for det meste i Hordaland og Rogaland, og sameleis dei fleste av brørne hans. Ofte sat dei i Hardanger.”⁸

I *Soga om Olav Tryggvason* heiter det “Den fjorden der kongane oftast sat, fekk da namnet Hard-anger.”⁹ Kongane er her Gunnhilds-sønene/Haraldssønene.

Det er ikke så mykje å henta her, med unntak av eit forsøk på å forklåra korleis eit geografisk namn vart til – og at Eirikssønene openbert likte seg i Hardanger, som synest å ha tilhøyrt kjerneområdet deira.

I samtidssogene finn ein ikkje særleg mykje meir.

Sverre-soga fortel at Sverre tok imot forlik og bøter av bøndene i Hardanger [som hadde vore med i bondehæren leia av Jon Kutissa, då Sverre vart angripen i Bergen 24. februar 1181];¹⁰

vidare at Magnus Erlingsson rømde til Hardanger [etter at Sverre inntok Bergen sommaren 1184], og fekk seg skip der.¹¹

I *Soga om baglarar og birkebeinar* står det at baglarflokkar for frå Opplanda og ned i Hardanger [etter at Sverre var død],¹² og at baglarhovdingen Sørkve Snåp var [1206] dregen inn til Hardanger.

Soga om Håkon Håkonsson nemner Marte in i Kinsarvik (også kalla Marte in Kongsfrende), som kong Håkon sin lendmann.¹³ Guttorm Jondal i vårbelgflokken er også nemnd.¹⁴

Det er altså ikkje mykje å finna ut om Hardanger frå desse sogestadene bortsett frå at folket her, på same måten som folk andre stader i landet, vart plaga av krigarflokkar som rak forbi, og at dei var utsette for å koma i klemme mellom dei stridande partane. Men eit sjeldant døme på ei mogeleg kjelde til kunnskap om folkekarakter er skildra i *soga om Håkon Håkonsson*, og her manifestert gjennom korleis sjømannskap vart utøvd: Under seilas saman med kong Håkon utanfor Båhuslen segla hardingane Tore Greipsson og Bård Grosson på [inn i] erkebiskop Einar [Smørbaks] skip “så stamnen gjekk av nede i baugen, og alt f auk på sjøen med ein gong, både stamnen og skjolda som hekk ved; men vindfløyene feste seg i segla til Tore og Bård, og dei segla bort med dei.”¹⁵ Altså eit døme frå *soga* på at ein stikk av etter påkjørsel – ei hending ein har oppfatta som så oppsiktsvekkjande at det har fått plass her.

Komplette sogehandskrifter finst ikkje i Noreg, berre bitar og brotstykke (fragment). I mangel av brotstykke der Hardanger vert



Illustrasjon 1.

Fragment av Håkon Håkonssons saga, kap. 162 i Skálholtsbók yngsta

omtalt, viser eg eit anna fragment av Håkon Håkonssons saga [Illustrasjon 1].¹⁶

Litt om manuskriptfragment

Membranfragment, som dei gjerne vert kalla, er brotstykke særleg av middelalderhandskrifter på pergament, men også av eit og anna brev og diplom. I Riksarkivet i Oslo (NRA) er det omlag 6000 slike pergamentbitar, dei aller fleste frå religiøs litteratur på latin (omlag 5500), og då framfor alt katolske messebøker. Den største gruppa blant dei rundt 500 *norrøne* fragmenta er frå lovbøker, men også søge- og annan litteratur er representerte.

Kvifor desse fragmenta? Alt i mellomalderen var gjenbruk av kostbart pergament¹⁷ vanleg. Vi har eksempel på at brevttekster vart utskrapa og pergamentet brukt til brev om att, såkalla *palimpsest*. Pergamentbrev som ikkje lenger hadde dokumentarisk verdi, til dømes som heimelsbrev, kunne verta oppskorne til seglreimar. Men den vanlegaste gjenbruken av pergament var som innbindings- og heftemateriale. Ordet perm kjem nettopp av pergament. Dei manuskripta ein skar opp på denne måten, vart rekna for å vera for-elda, særleg etter at ein tok til å trykkja bøker og lettare kunne standardisera tekstene ein brukte i gudstenesta. Til dømes let den siste katolske erkebiskopen i Noreg, Olav Engelbrektsson, skjera opp ein bibel,¹⁸ der eit blad

av Første mosebok er brukt som permar på ein rekneskap frå 1537.

Men det var særleg etter reformasjonen dei katolske messebøkene

vart oppskorne. For det første var dei no forelda, papistisk litteratur. For det andre auka rekneskapsførselen i statsadministrasjonen, og det vart bruk for store mengder innbindings- og heftemateriale. **Illustrasjon 2** er eit døme på slik bruk, ein rekneskap frå 1611-1613, der eit blad av ei katolsk messebok er bretta rundt ryggen på rekneskapsblada, som så er sydd saman. Fram mot slutten av mellomalderen vart det skort på pergament, og ein måtte nøya seg med mindre bitar som heftemateriale.

Dei gamle norske lovbøkene vart forelda då Kristian IVs norske lov kom ut i 1604, langt på veg ei omsetjing av Magnus Lagabøtes landslov, og frå omlag 1610 vart dei norrøne lovbøkene oppskorne og gjenbrukte. Andre norrøne manuskript gjekk vel med i dragsuget, av di ein ikkje lenger kunne lesa det gamle norske språket.¹⁹

Lover

Lovene er såkalla normative kjelder. Ein reknar med at lovene gjev uttrykk for viljen eller ønska til lovgjevaren, som ein likevel ikkje utan vidare veit vart følgde; eller også avspeglar lovene tilhøve som alt eksisterer. Stadig gjentatte påbod og forbod viser gjerne til forhold som var vanlege. Landslov og bylov, meiner ein, viser normalretten eller føreskriv idealtilstand – frå lovgjevaren sin synsstad. I tillegg til desse *direkte* opplysningane kan lovmaterialet også indirekte gje opplysningar om korleis tilhøva verkeleg var – gjerne gjennom

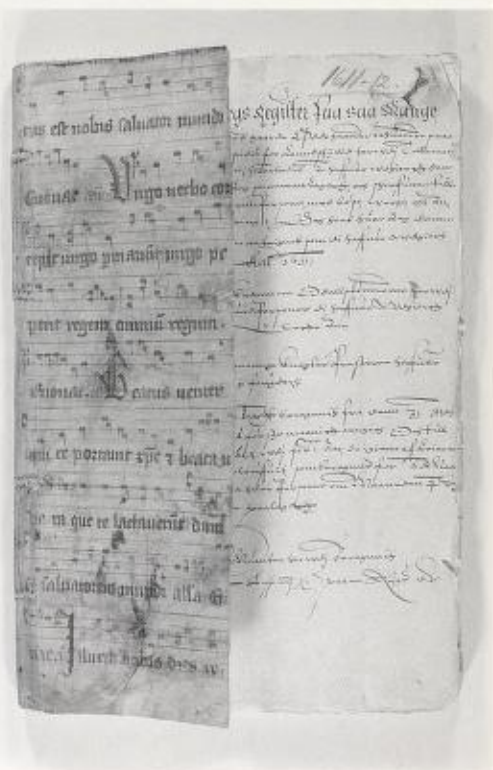

Illustrasjon 2. Fragment av katolsk messebok brukt som heftemateriale.

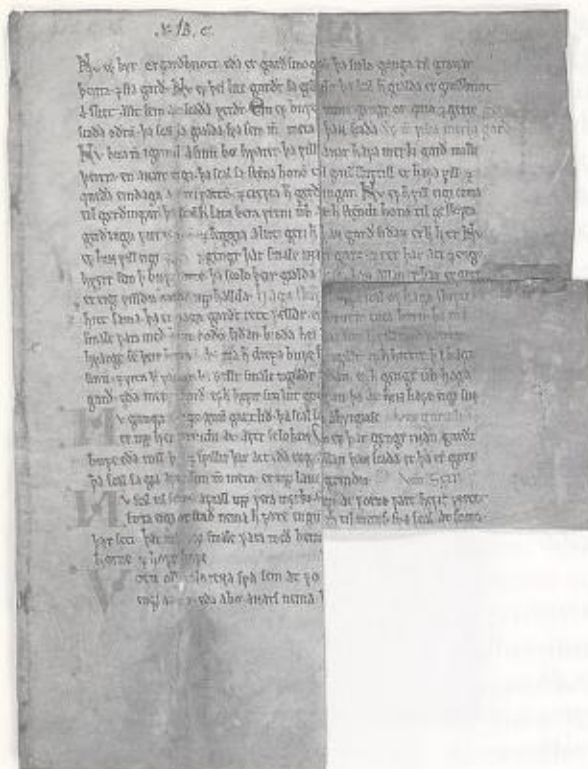

Illustrasjon 3. Fragment av Gulatingslova, Landsleigebolken ka. 82-85.

av avskrifter. Noko komplett eksemplar finst ikkje i Noreg, berre fragment. Eit døme på dette i Riksarkivet er *illustrasjon 3*, som viser eit fragment av lova, som er frå Landsleigebolken kap. 82-85. Denne gjeld altså også for Hardanger.

Den eldre gulatingslova er utgjeven i NGL b. I etter *DonVar*²⁰ 137 4^o i Universitetsbiblioteket i København, den einaste nesten komplett bevarte avskrifter. Utgåva held ikkje moderne mål som kjeldeutgåve. Det gjer derimot utgåva til Eithun m.fl. frå 1994, etter samme førelegg. Dette er ei moderne, diplomatarisk utgåve med variantapparat frå andre handskrift og fragment. Vidare har Knut Robberstad gjeve ut ei grundig kommentert omsetjing av lova.

Magnus Lagabøtes landslov gjaldt for heile Noreg; det er ingen

grunngevinga for det som vert bestemt eller forordna. Dei norske mellomalderlovene er utgjevne samla i *Norges gamle Love* (NGL) I-V (til og med 1387) og NGL 2. rekkje I-IV. Dei lovene som er relevante for Hardanger, er særleg Gulatingslova, Magnus lagabøtes landslov, ymse skipaner, og lover yngre enn 1387, altså etter at kong Olav Håkonsson døydde.

Gulatingslova gjaldt for heile Gulatingslagen; det er ingen særskilde lovføresegner for Hardanger. Lova er bevart i ei stor mengd avskrifter, dei fleste i *Den arnamagnæanske samling* (AM) i København, og som brotstykke

særlege lovføresegner for Hardanger. Lova er bevart i fleire avskrifter, og det norske Nasjonalbiblioteket har eit par av desse. I Riksarkivet er det berre fragment av desse lovbøkene. **Illustrasjon 4** er eit blad av Gulatingslag-versjonen av Landslova, samansett av fire fragment, og gjeld Arvebolken kap. 18-23. Av ei rekkje kjeldeutgåver skal nemnast "Den nyere Lands-lov, udgiven af Kong Magnus Haakonsson" trykt i NGL b. II, på grunnlag av *AM 60 4^o*. Absalon Taranger har omsett lova. Det kan også nemnast at Steinar Imsen i 2000 gav ut *Hirdskræa*, hirdloven til den norske kongen og hans menn, med omsetjing.

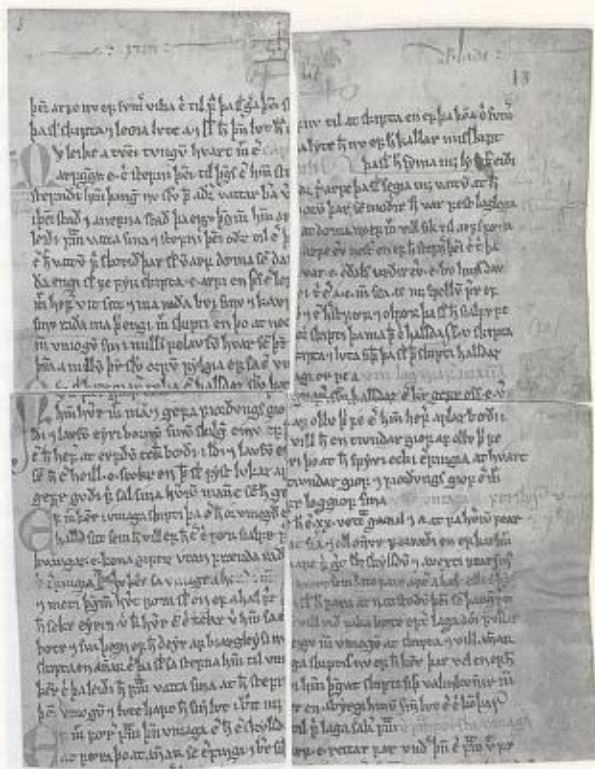

Illustrasjon 4. Fragment av Landlova, Arvebolken kap. 18-23.

Ein *skipan* er ei kongeleg lovføresegn i det store og heile. Det har elles vore vanleg å skilja mellom på den eine sida skipanar, føresegner på nye rettsområde, på den andre sida *rettarbøter*, føresegner på landslova sine rettsområde – men dette skiljet er flytande. Ingen skipanar gjeld for Hardanger særskilt – så langt eg kan sjå. Dei fleste skipanane eldre enn 1387 er trykte i NGL b. III.

Av dei norrøne membranfragmenta i Riksarkivet er dei 12 første nummera, som gjeld både landskapslovene og landslova, i 1963 publiserte av Riksarkivet i svart/kvit faksimileutgåve ved Th. Eken.

Lover av ymse slag etter 1387 (då kong Olav Håkonsson døydde) er samla og utgjevne i NGL 2. rk., som no er komen til 1536, men

som etter planen skal gå til 1604 (Kristian IVs norske lov). Det er tale om lover i vid forstand, også lovførearbeid. Kjeldeskriftavdelinga ved Riksarkivet står for utgjevinga, men arbeidet kviler for tida. Hardanger er nemnt i b. II nr. 398, som gjeld eit avlatsprivilegium (1482) frå biskop Olav i Hólar for Nikolaigildet på Øystese i Hardanger, med 40 dagars avlat for gildebrør og -systre som skriftrar og gjer bot, og for andre velgjerarar. Privilegiet er eigenleg eit diplom, som også er trykt i DN.²¹ Hardanger len er elles nemnt eit par stader i NGL 2 rk.²²

Gilde, i dette tilfellet eit bondegilde, er ein samanslutnad på religiøst grunnlag, med røter langt attende i tida, til gjensidig hjelp og støtte for medlemene. Gilde er vorte karakteriserte som gjensidige forsikringsordningar, men dei var også forum for sosialt samvere, og då i form av drikkelag. Gildeskråa (-reglementet) for Nikolaigildet er ikkje bevart. Vi har elles tre bevarte gildeskråer, mellom anna for Olavsgildet på Onarheim, som er omsette og kommenterte av Oscar Albert Johnsen.

Jordebøker

Jordebøkene frå mellomalderen, i praksis kyrkjelege jordebøker, er framfor alt register over fast eigedom som gav inntekt, fyrst og fremst jordegods, men også over andre inntekter, til dømes tiende og leigekyr – kyr presten eller kyrkja eigde og let bøndene i nabolaget bruka mot ei fast betaling.²³ Opplysningar om korleis ein har kome til eigedomen, pris, avhendar mm. har ikkje vore av primær interesse då jordebøkene vart skrivne, og er difor sporadiske.

Den aktuelle jordeboka for Hardanger er *Bergens kalvskinn* (BK), eller *Bjorgynjar kálfskinn* på gamalnorsk, som er det populære namnet på den eldste så å seia fullstendig bevarte jordeboka i Noreg. Boka (*AM 329a fol.*) ligg i Riksarkivet i Oslo, dit ho vart overført frå AM i København i 1937.

AMs samling er ei følgje av verksemda til den islandske antikvaren og professor i København Árni Magnússon (1663-1730). Han var svært oppteken av gamle dokument og manuskript og ein ihuga samlar av slikt materiale – både på Island og i Noreg. Her i landet fekk han utlånt breva og diploma i stiftskistene (bispearkiva), mot kvittering, for å skriva dei av i København. Der brant ein stor del av dokumenta opp i bybrannen i 1728. Heldigvis er dei aller fleste

avskriftene bevarte. Ein del av samlinga vart etter avtale overført til Riksarkivet i Oslo i 1937, det vil seia den delen av materialet frå stiftskistene det kunne dokumenterast rett til gjennom Árnis kvitteringar for lånet.

Mykje norsk mellomaldermateriale ligg framleis i AMs samling, noko som for mange kan kjennast sårt og urimeleg. På den andre sida kan nettopp utlånet av dokumenta til Árni ha berga innhaldet i dei for ettertida. Dette kan underbyggjast med eit eksempel: *Akershusregisteret af 1622* er eit register over brev og diplom som i 1622 låg i tre (av i alt seks) kister og to skrin på Akershus. Brev hadde tilhøyrt klostra Hovedøya og Nonneseter i Oslo, Verne i Båhuslen og Olavsklostret i Tønsberg. Av omlag 2400 registrerte brev og diplom er ikkje fleire enn eit tjugetal, altså omlag ein prosent, bevarte.

Attende til BK, som inneheld oversikt over geistlege jordeigedomar i Bergen bispedømme midt på 1300-talet, det vil seia for områda Nord- og Sunnfjord, Nord- og Sunnhordland, Voss og Hardanger. Boka er nedtegna ved bispestolen i Bergen, og ho gjev ein noko nær fullstendig oversikt over jord og inntekter som låg til kvart presteembete og kvar kyrkje i bispedømmet. Hardanger er innført på pag. 94-99 i jordeboka, sjå illustrasjon 5, som er pag. 4.

Jordeboka er ei svært god kjelde til økonomisk, sosial og

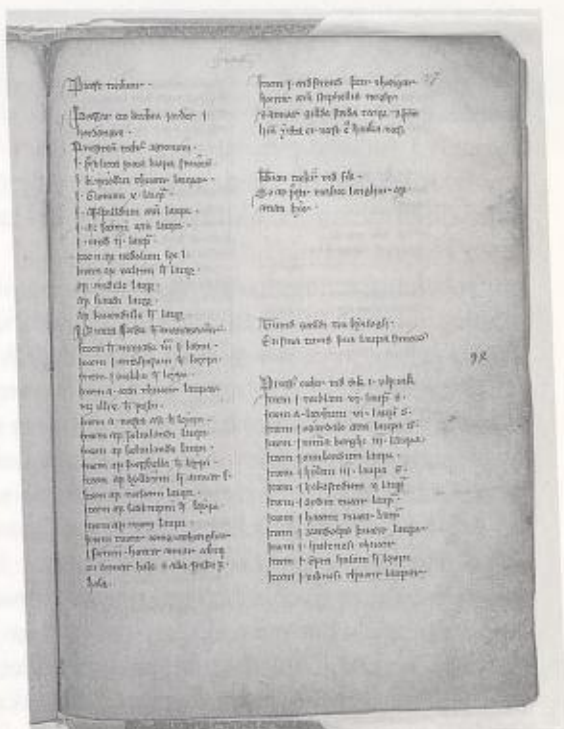

Illustrasjon 5. Pag. 95 av Bergens kalveskinn

administrativ historie for Hardanger i mellomalderen: Ho er primærkjelde til storparten av dei mange hundre gardsnamna i Bergen bispedømme, ho gjev opplysningar om dei eldste kyrkjene og kyrkjestadene, om lønstilhøva for prestane – altså kor mykje jord som var lagd til kvart presteembete. Til dømes skal presten i Ullensvang kvart år ha inntekta av rundt 50 månadsmatsbol, det vil seia 50 laupar smør (771,5 kg) = 16 2/3 kuverdi = 5 1/2 mark (1,2 kg) brent (reint) sølv. I tillegg skal vikarpresten ha inntekta av eit noko større gods.²⁴ Jordeboka viser vidare den normale tiendeinnkoma til kvar kyrkje, kyrkjegodset, og indirekte dei gamle soknegrensene. Den gjev også bidrag til gards- og personhistoria, jordeigedomstilhøve, om takstar og verdieiningar, om utstyr og inventar til nokre av kyrkjene; til dømes er bøker og kyrkjeskrud i "Ylmhæimi" (Sogndal) kyrkje opplista.²⁵

Det er to kjeldeutgåver av jordeboka, ei av P.A. Munch frå 1843,²⁶ og ei faksimileutgåve frå 1989.²⁷

Brev og diplom

Nemninga *diplom* på skriftstykkje frå mellomalderen dekkjer i våre dagar to ulike typar, nemleg breva, det vil seia sendebrev (korrespondanse) gjerne med privat innhald, og dei eigentlege diploma eller dokumenta (eit dokument gjev dokumentasjon). Diplom er av Lars Hamre definert slik:²⁸

I lærebøker og handbøker i diplomatikk [diplomlære] vert til vanleg eit diplom definert som eit skriftleg vitnemål utferda etter faste reglar om ei viljesytring av rettsleg innhald.

Dei aller fleste diploma som er bevarte fram til våre dagar, er *heimelsbrev*, av Hamre same stad definert slik:

Heimelsbrev er brev som gjev ein person eller institusjon heimel, dvs. rettsgrunnlag for eigedom eller ihendehaving. Slike dokument er t.d. kjøpebrev, gåvobrev, skøyte og domsbrev som gjev ein part medhald i saker om eige eller innkome.

Heimelsbrev er sjølvsagt i større grad bevarte enn andre brev nettopp av di dei over lange tidsrom var prov på rett ein hadde til noko, medan korrespondanse og andre brev som hadde mista aktualiteten sin, i langt større grad er makulerte eller gjenbrukte, slik vi har vore inne på ovanfor. Ein god del av diplommaterialet er bevart i form av *vidisser*, det vil seia brev som er avskrivne ordrett²⁹

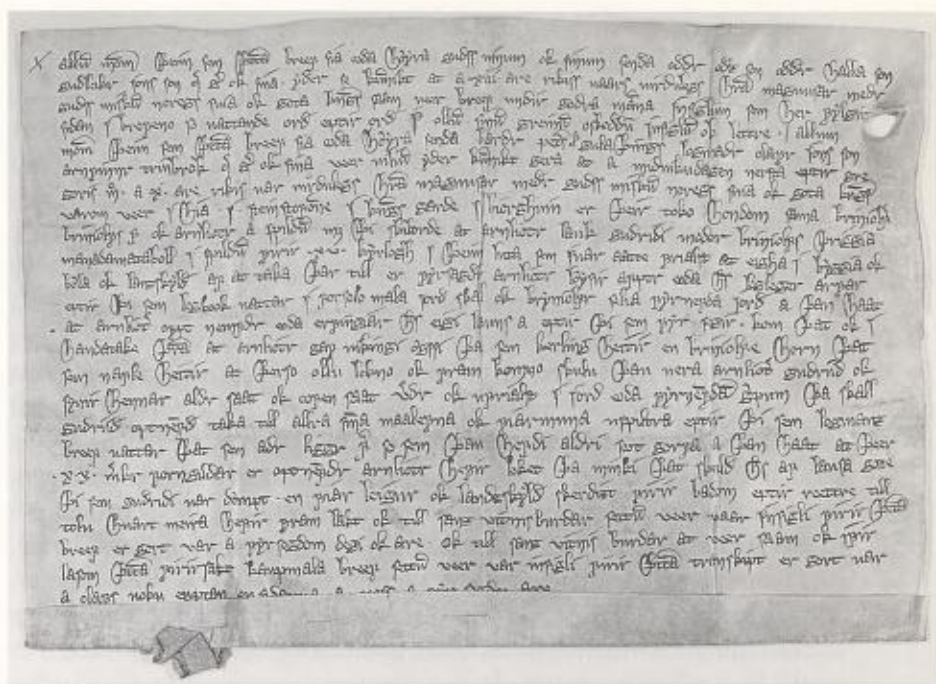

Illustrasjon 6. DN I nr. 219, vidisse av DN I nr. 200
om sal av 3 månadsmatbol i Spildo.

og bevitna av personar som har lest originalen og avskrifta. Illustrasjon 6 er eit døme på vidisse, her frå 1332, som inneheld avskrift av eit brev frå 1329 om avhending av ein part i Spildo [Granvin 89-90], som er trykt i DN I nr. 200, med vitnemål frå to menn om at avskrifta er rett. Vitnemålet er trykt i DN I nr. 219.

Andre brev er avskrivne i kopibøker. Den viktigaste av desse er i vår samanhang *Munkelius brevbok*, der ein stor del av klosterkorrespondansen er kopiert, medan originalbrev kan vera tapte.

Dei norske heimelsdokumenta kan delast i to kategoriar, som begge hadde same verdi som provs- eller heimelsmateriale, nemleg *chartae* – dispositive dokument som resultat av ei viljesytring frå utferdaren si side, og *notitiae* – vitnebrev om at ein disposisjon er gjort, og brevet er utferdiga av nokre som var vitne til disposisjonen.

I eit *charta* gjer brevutferdigaren ein disposisjon i kraft av brevet. Det er brevutferdiga som etablerer rettstilhøvet, så lenge det er gjort

i gyldige former. Oftast gjeld desse breva overdraging av fast eigedom, eller dei er gåvebrev.

Vitnebrevet har ei anna form, og det ber vitne om at eit rettstilhøve er etablert på annan legal måte – at det er kome i stand før vitnebrevet sjølv vart utferdiga og besegla. Denne brevtypen skriffesttar altså ein allereie etablert rettstilstand, til dømes eigedomstransaksjon som er inngått med handslag i nærvær av vitne, men altså utan at kontrahentane sjølve har latt utferdiga dokument om dette.

Så godt som heile det norske diplomaterialet er publisert i *Diplomatarium Norvegicum* (DN) band I-XXII. Band 23 er under utgjeving, og vi kjenner materiale til eit par-tre band i tillegg, men mykje av dette er utanlandske kjelder som på ein eller annan måte har med Noreg eller nordmenn å gjera. DN inneheld, som det står på tittelbladet til dei 19 første banda, “Oldbreve til kundskab om Norges indre og ydre forhold, sprog, slægter, lovgivning og rettergang i middelalderen”. I DN er breva *ikkje* utgjevne i kronologisk rekkjefølgje. Kvart band inneheld eit meir eller mindre tilfelleleg knippe brev, som innan kvart band er ordna kronologisk. Denne måten å utgje mellomalderdokument på har både fordelar og ulemper. Fordelen er at ein kan publisera materialet fortløpande utan først å måtta ordna det kronologisk. Ein unngår også problemet med nyttilkomne materiale som skulle høyra heime i allereie utgjevne band – eit problem både det svenske og danske diplomatiet har slite og slit med. Ulempa med den norske måten å utgje på, er mangel på samla kronologisk oversikt over materialet. I NRA har vi, til hjelp for oss sjølve, eit par “slakta” eksemplar av DN der heile materialet er ordna kronologisk.

For å bøta på manglande kronologi i DN utgjev Kjeldeskriftavdelingen ved NRA serien *Regesta Norvegica* (RN). Her vert det skrive korte innhaldssamandrag av breva i DN, og av alle andre kjende brev som har med Noreg og nordmenn å gjera, og desse er ordna i kronologisk rekkjefølgje. Verket er derfor ein særns nyttig innfallssport både til DN og til upublisert materiale, og til materiale publisert andre stader enn i DN. Vidare vert det blant anna opplyst om kor breva er trykte, kor dei finst (arkivsignatur), kva for språk dei er skrivne på med meir. Namne- og sakregister hjelper brukarane å finna fram til relevante brev. Hittil er det utgjeve sju band av RN, som dekkjer tida fram til 1390. Til hausten kjem band åtte (1398-1404), medan band ni (1405-1418) er under utarbeiding.

Vi har sett eksempel på eitt av dei nemnde brevtypane, henta frå Hardanger-materiale. Eit eksempel på bruk av desse breva, og andre av same slag, finn ein i Kåre Lunden si bok *Korn og kaup I*, med undertittelen "Studiar over prisar og jordbruk på Vestlandet i mellomalderen." Her har Lunden mellom anna samla jordpris-materiale frå perioden 1280-1399, både frå diplom og frå Bergens kalvskinn, og ved hjelp av dette har han funne jordprisnivået i ulike vestlandsbygder i perioden. For Hardanger sitt vedkomande har Lunden i DN registrert i alt 28 brev med jordprisopplysningar frå tida før 1350, 13 av dei er frå Munkelivs brevbok.³⁰ I tillegg har han med tre prisoppgåver fra BK.³¹ Frå perioden 1351-1399 har han funne 9 prisoppgåver. Lunden sine oppgåver kan supplerast med fire til frå DN,³² og med fire frå tida 1400-1500,³³ som Lunden ikkje har granska. Lunden viser at jordprisane i Hardanger i tida før 1350 låg mellom 3 og 6 mark forngild, med eit aritmetisk gjennomsnitt på drygt 5 mark forngild per månadsmatsbol. Medianen er 5 mark forngild. Han viser med dette blant anna at Hardanger er eit av områda med den høgste jordprisen på Vestlandet.

Eksemplet Lunden viser diplom som kjelde til eitt granskningsfelt. Sjølv om denne typen transaksjonar dominerer i DN sitt kjeldemateriale, er diploma kjelder til ei rekkje andre felt. Ved å bruka registra i RN vil ein kunna peila seg inn på diplom som gjeld Hardanger, og på saksfelt ein vil granska.

Når det gjeld gardshistorie og anna lokalhistorie er O. Ryghs *Norske gaardnavne* eit uvurderleg hjelpemiddel, av di det her vert vist til alle skriftlege belegg frå mellomalderen og noko seinare for kvar gard i landet – dei belegga som var kjende då det aktuelle bandet vart utgjeve.

Rekneskap

Regnskapsseriar frå mellomalderen finst det først frå slutten av perioden. Desse er utjevne i serien *Norske Regnskaber og Jordebøger* (NRJ) band I-V. Inntektsrekneskapa for Bergen kongsgard og Bergenhus frå 1516 av oppgjev inntekter frå mellom anna Hardanger. Om det ikkje skulle la seg gjera å kvantifisera så mykje ut frå desse rekneskapa, gjev dei i det minste kvalitative opplysningar om til dømes dei avgiftsvarer som kom inn herifrå.

Ein rekneskapsserie er imidlertid blitt brukt til kvantifiserings-

føremål, nemleg tiendepenningskatten, som vart kravd inn 1520-1521. Desse skattemanntala er vorte nytta som utgangspunkt for studium av folketal og busetjing i Vest-Noreg, Trøndelag og Nord-Noreg, då dei i prinsippet viser samla antal skatteytarar i desse landsdelane. Vidare har utlikna skatt vore grunnlag for studiar i innekts- og velstandsnivå i dei same landsdelane. Manntalet for Hardanger er trykt i NRJ band III s. 133-157.

Vi skal ikkje gå nærare inn på resultatane av forskinga på desse områda, men kan visa til *Norske historikere i utvalg* b. V s. 251-318, der utdrag av artiklar om skatelistene og bruken av dei som historisk kjelde, og diskusjonen rundt dette, er samla.

Kjelder til retrospektiv gransking

Retrospeksjon – bruken av yngre kjelder, som jordebøker, skattekister, tingbøker, rekneskapar mm., for å vinna kunnskap om forhold i eldre tid – forutset at fenomenet som vert granska, har vist stor stabilitet og kontinuitet frå tida ein vil vita meir om, til tida det finst kjelder frå. Det er særleg på to område denne metoden, eller teknikken om ein vil, er vorte nytta: for det første når det gjeld jordeigdomsforhold (korleis jordegodset var fordelt mellom samfunnsgruppene), for det andre når det gjeld skattevesenet. Teknikken er også vorte brukt for å kasta lys over rettsvesen og administrativ inndeling (til dømes skipreideinndeling).

Jordeigedomstilhøva mot slutten av mellomalderen er med hjelp av denne metoden prøvd klarlagt av Andreas Holmsen og Hallvard Bjørkvik, på grunnlag av jordebøkene etter den store landkommisjonen frå 1661, med jordebøker og heimelsbrev frå mellomalderen som kontrollmateriale. Sjølve granskinga vart publisert i tidsskriftet *Heimen* b. IX (1952-1954), medan resultatane er utgjeve i heftet *Kven åtte jorda i den gamle leigendingstida?*²⁴. Historikaren Tor Weidling har imidlertid nyleg påvist²⁵ at utskiftinga av gardar i dei ulike jordegodskompleksa har vore såvidt stor i tida etter mellomalderen, at det kan stillast spørsmål ved om metoden kan gje oss rimeleg visse om jordeigedomstilhøva i mellomalderen.

Når det gjeld skattevesenet og skattlegginga i mellomalderen har teknikken vist seg å vera svært fruktbar. Asgaut Steinnes har i *Gamal skatteskippnad i Noreg I og II* klarlagt dei norske mellomalderskattane – frå leidangsskatten som den eldste til dei yngre ekstraskattane som

i tida etter den store mannaudalen vart vart lagde på folket og seinare meir eller mindre permanente.³⁶ Med utgangspunkt i skattelister frå 1500- og 1600-talet har han kunna arbeida seg attende til stoda før mannaudalen ved å skrella bort skattar som var komne til i mellomtida – ikkje minst av di leidangsskatten på 1500-talet nominelt viste seg å vera den same som før 1350.

Avslutning

Eg har no gått gjennom og vist smakebitar fra hovudgruppene av det *norske* kjeldematerialet til norsk historie, med nokre av eksempla frå hardangermaterialet. Det finst derimot ei stor mengd utanlandske kjelder ein ikkje kjem utanom dersom ein vil skriva norsk nasjonal, men også regional, historie. Eit døme på slike kjeldekategoriar er hanseatisk rekneskapsmateriale eller engelske tollister, eit anna kan – kanskje – vera dei latinske membranfragmenta eg tidlegare så vidt har vore inne på, men som for denne spesielle kategorien sitt vedkomande, for alt det eg veit, godt kan visa seg å innehalda kjelder til liturgi- og musikkhistoria i Hardanger i mellomalderen.

Kjeldeutgåver:

Akershusregisteret af 1622, (utg.) G. Tank, Kra. 1916.

Bergens kalfskinn. Corpus codicum Norvegicum medii aevi b. 3, faksimile, (utg.) E. Fjeld Halvorsen, F. Hødnebo og M. Rindal, Oslo 1989.

Bjårgynjar kalfskinn (utg.), P.A. Munch, Chra. 1843.

Den eldre gulatinglova, (utg.) B. Eithun, M. Rindal, T. Ulset, Oslo 1994.

DN = *Diplomatarium Norvegicum* b. I- , (utg.) Chr. C.A. Lange og C.R. Unger m.fl. Chra./Oslo 1849-.

(*Hirdskræen*) *Hirdloven til Norges konge og hans håndgangne menn*. Etter AM 322 fol, (utg.) S. Imsen, Oslo 2000.

Munkelivs brevbok = *Codex Diplomatarius Monasterii Sancti Michaelis, Bergensis diocesis, vulgo Munkalif dicti*, (utg.) P.A. Munch, Chra. 1845.

NGL = *Norges gamle Love indtil 1387* b. I-V, (utg.) R. Keyser, P.A. Munch, G. Storm, E. Herzberg, Chra. 1846-1895.

NGL 2rk = *Norges gamle Love anden Række* b. I-IV¹, (utg.) A. Taranger m.fl., Chra. – Oslo 1912-1995

NRJ = *Norske Regnskaber og Jordebøger fra det 16de Aarhundrede* b. I-IV, (utg.) H.J. Huitfeldt-Kaas, b. V, (utg.) A.O. Johnsen, Chra./Oslo 1887-1983.

Litteratur og omsetjingar:

- Bagge, Sverre *Mennesket i middelalderens Norge, tanker, tro og holdninger 1000-1300*, Oslo 1998.
- Bjørkvik, Halvard og Andreas Holmsen *Kven åtte jorda i den gamle leiglendiingstida?* Trondheim 1972.
- Hamre, Lars *Innføring i diplomatikk*, Oslo-Bergen-Tromsø 1972.
- Helland, Amund *Norges land og folk* b. 19, Kra. 1899.
- HT = (Norsk) *Historisk tidsskrift*, Chra/Oslo 1847-.
- Hødnebo, F. og H. Magerøy (red.) *Noregs kongesoger I-IV*, Oslo 1979.
- Johnsen, Oscar Albert *Tre gildeskraer fra Middelalderen. Oversattelse fra oldnorsk med opplysninger og en innledning om gildevesenets opprindelse og utvikling*, Kra. 1920.
- KLNM = *Kulturhistorisk leksikon for nordisk middelalder* b. I-XXII, Oslo 1956-1978.
- Krag, K. og J. Sandnes (red.) "Nye middelalderstudier bosetning og økonomi" *Norske historikere i utvalg* b. V, Oslo-Bergen-Tromsø 1981.
- Lunden, Kåre *Korn og kaup I*, Oslo-Bergen-Tromsø 1978.
- Moseng, Ole G., Erik Opsahl, Gunnar I. Pettersen, Erling Sandmo *Norsk historie I, 750-1537*, Oslo 1999.
- Pettersen, Gunnar I. og Espen Karlsen "Katalogisering av latinske membranfragmenter som forskningsprosjekt" i *Arkivverkets forskningsseminar Gardermoen 2003. Riksarkivaren. Rapporter og retningslinjer* 16.s. 43-88.
- Robberstad, Knut (overs.) *Gulatinglovi, Nørøne bokverk 33*, Oslo 1933.
- Rygh, Oluf *Norske gaardnavne* b. I-XIX, Kra./Oslo 1897-1936.
- Steinnes, Asgaut *Gamal skatteskippnad i Noreg I*, Oslo 1930, og II, Oslo 1933.
- Taranger, Absalon (overs.) *Magnus Lagaboters Landslov*, Oslo-Bergen 1979 (1915).
- Weidling, Tor "Kven åtte jorda?" *Historisk Tidsskrift* b. 82 nr. 4, 2003.

Noter:

¹ Sjå Moseng et al. 1999 s. 21f.

² *Gesta Hammaburgensis Ecclesiae Pontificum*.

³ *Historia Regum Daciae*.

⁴ Omsett t.d. i A. Helland 1899, s. 565-568.

⁵ Kongesogene det gjeld er:

Historia de antiquitate regum Norvagiensium av Theodricus monachus (munk), fra rundt 1180.

Historia Norvegie av ukjent forfattar, frå midten av 1100-tallet eller noko seinare.

Ågrip (utdrag) *af Noregs konunga sǫgum* av ukjent forfattar, frå ca. 1190.

Fagrskinna (Den vakre skinnboka) av ukjent forfattar, frå rundt 1220.

Heimskringla av Snorre Sturlason, frå rundt 1230. Snorre kjende dei tidlegare kongesogene.

⁶ Om soger brukt på denne måten sjå t.d. Bagge 1998.

⁷ Det eldste brevet i Riksarkivet i Oslo er eit pavebrev frå 1189. Det eldste norsk-språklege brevet er utferda av kong Filippus Simonsson (1207-1217) og skrive på ein liten skinnlapp.

⁸ *Noregs kongesoger I* s. 112. Jf. s. 117.

⁹ *Ibid.* s. 128.

¹⁰ *Noregs kongesoger III* s. 85.

¹¹ *Ibid.* s. 119.

¹² *Ibid.* s. 298.

¹³ *Noregs kongesoger IV* s. 91.

¹⁴ *Ibid.* s. 233.

¹⁵ *Ibid.* s. 290.

¹⁶ Fragmentet er frå ein tekst i *Skålholtsbok yngsta* og handlar om Knut Håkonsson jarl, son til kong Sverres systemson Håkon Galen.

¹⁷ Pergament vart laga av dyreskinn; kalv gav det finaste pergamentet, man også skinn av småfe og andre dyr vart nytta.

¹⁸ Ei *Vulgata*-utgåve, dvs. den omsetjinga til latin Hieronymus gjorde rundt 400. Rekneskapane ligg i NRA, t.d. NRA München nr. 4300.

¹⁹ Meir om membranfragment og eit prosjekt for å katalogisera dei latinske fragmenta i Riksarkivet er trykt i Gunnar Pettersen og Espen Karlsen "Katalogisering av latinske membranfragmenter som forskningsprosjekt", s. 43-88.

²⁰ *Donatione Variorum.*

²¹ DN VIII nr. 410.

²² NGL 2rk II nr. 214.

²³ Den årlege leiga av ei ku, *kyrleige*, var truleg lik 1/6 kyrlag (kuverdi) = 1/2 laup smør i Vest-Noreg, 1 førngild øyre i Aust-Noreg.

²⁴ Sjå P.A. Munch si utgåve av jordeboka s. 79-80. Jf. *Odda, Ullensvang og Kinsarvik i gamal og ny tid. Bygdesoga I*, s. 274ff.

²⁵ Munchs utgåve, s. 83.

²⁶ Hardanger på s. 77-82.

²⁷ Hardanger på pag. 94-99.

²⁸ Sjå Lars Hamre 1972, s. 7.

²⁹ Det er imidlertid fleire døme på at vidisser avvik noko frå originaldokumenta.

³⁰ Korn og kaup, s. 157-160.

³¹ *Ibid.* s. 158.

³² DN XII 55 og 56, I 160, V 119.

³³ DN I 570 og 655, XV 41 og XXI 310.

³⁴ Bergenhus len (med Hardanger) på s. 27-36.

³⁵ *Historisk tidsskrift* nr. 4 2003, s. 349-379.

³⁶ Hardanger er handsama i b. II s. 147-161, under Hordafylke.

Busetnadsutviklinga i Hardanger i seinmellomalder

Under arbeidet med det nordiske øydegardsprosjektet på 1970-talet, vart det skrive mange hovudoppgåver i historie på fleire hundre sider som tok for seg mindre område som til dømes prestegjeld. Denne heller summariske artikkelen handlar om eit heilt distrikt. Men det er eit interessant tema som ikkje er særleg utforska til no.

Ein lyt hugse at dei som befattar seg med demografi, altså folketalsutvikling i mellomalderen, arbeider med ein svært usikker vitskap, først og fremst fordi det ikkje finst kjelder som folketeljingar, kyrkjebøker og liknande frå perioden. Den einaste som til no som har våga seg på å gjette på folketalet i Hardanger i mellomalderen, er den historieinteresserte presten i Ullensvang, Olaf Olafsen, som har skrive om temaet i ein artikkel frå 1909.¹ Han går ut i frå talet på skipreider og kor mange mann som var om bord i kvart leidangsskip, og han resonnerer seg fram til eit folketal i Hardanger på 3 600 først på 1300-talet. Det seier seg vel sjølv at slike utrekningar mildt sagt må verte svært omtrentlege. Særleg når det gjeld kor mange personar ein skal rekne med i ein husstand, blir det mykje rein gjetting.

Når det gjeld kva slags gardar som var busette, og ikkje, har vi derimot eit sikrere kjeldemateriale å byggje på, og det gjeld særleg dei siste hundreåra av mellomalderen. Seinmellomalderen som har fått mykje oppmerksomheit frå historikarar og demografar her i landet. Det har samanheng med interessa for Norges nedgang i perioden, altså kvifor vi gjekk under som eige rike etter stordomstida med Noregsveldet i høgmellomalderen. Problemstillinga har vore høgaktuell heilt sidan historikarane dreiv som nasjonsbyggjarar på 1800-talet.

Pesten

I 1349 kom den store pesten til Noreg og tok livet av ein stor del av folket. Epidemien braut ut på halvøya Krim i Svartehavet i 1346, og smitten spreidde seg vidare via Konstantinopel til kontinentet og England. Til Bergen skal han ha kome sommaren 1349. Kjelda til denne opplysninga er ein av dei islandske annalane:

På den tida segla ein kogge frå England med mykje folk om bord. Skipet la inn på Bjørgvins våg og det vart lossa litt. Sidan døydde alt folket ombord. Og ikkje før kom godset opp i byen frå dette skipet, så tok byfolket til å døy. Så før sotta over heile Norge og øyde slik at det knapt levde ein tredel att av folket. Englandskoggen sokk med godset og dei døde mennene og vart ikkje lossa. Fleire skip sokk ned og rak vidt omkring. Same sotta før til Hjaltland [Shetland], Orknøyane, Sudrøyane [Hebridane] og Færøyane.²

Det har blitt hevda at smitten kan ha kome med skip til Oslo så tidleg som hausten 1348, og at han vart spreidd utover Austlandet i løpet av 1349.³ Med den hyppige kontakten over fjellet mellom Hardanger og dalføra austafør, er det såleis ikkje umogleg at epidemien kan ha kome hit frå to kantar, om lag samstundes hausten 1349. Ved inngangen til 1350 hadde smitten spreidd seg til heile det sørlege Noreg.

Det må understrekast at epidemien i 1349 ikkje var det einaste utbrotet av pest i Noreg i seinmellomalderen. Kjeldematerialet er magert, men det blir rekna som sikkert at det kom nye utbrot i 1360, 1370-71, 1379, 1391-92, 1452, 1459 og 1500, dessutan truleg også i 1438-39, kring 1470 og i 1479-80. Sannsynlegvis var det epidemiske tilfelle av pest i Noreg oftare enn kvart tiande år fram til 1500. Utbrota kom nesten like ofte på 1500-talet og i første halvdel av 1600-talet, sjølv om ikkje alle desse var landsomfattande.⁴

I Hardanger var det utbrot av pest i alle fall så seint som i 1600. Nils Hertzberg, som var prest i Kinsarvik først på 1800-talet, fekk samla inn forteljingar om denne pesten, som skal ha vore ein "flekkefeber". Om flekkene viste seg, var døden viss. Sjukdomen slo også ut gjennom byllar under armane. Men dei som overlevde dei tre første

døgera, overlevde som regel. I Odda skal det under dette utbrotet ha vorte gravlagd fem - seks lik dagleg, og på kyrkjegarden i Ullensvang skal det ha stått sju karar, som hadde vunne over sjukdomen, og kasta opp graver.⁵ I følgje ei gammal oppteikning i prestearkivet i Strandebarm, skal 502 menneske i prestegjeldet døydd mellom trefaldssundagen (18. mai) og utgangen av dette året.⁶ Trass i at desse tala truleg er overdrivne, må heile distriktet ha blitt hardt ramma av dette utbrotet.

Folketap og øydegardar i Jondal

Kor stort omfang hadde katastrofen i seinmellomalderen? Mange historikarar har prøvd å rekne ut folketapet i Noreg, med varierende resultat. Nokre meiner at kring halvparten av folket døydde, mens andre hevdar at så mange som omkring 60% kan ha mista livet under pesten i 1349-50.⁷ Under alle omstende vart ein ny vokster i folketalet forhindra av stadig nye utbrot av pest dei følgjande hundreåra. Det er grunn til å rekne med at nedgangen heldt fram – botnen vart truleg ikkje nådd før i 1520-åra, eit tiår då det var heile tre pestutbrot. Kanskje har folketalet her i landet vorte redusert med nærare to tredelar før det tok seg opp att.⁸

Det er umogleg for menneske i notida å førestille seg dei uhyggelege tilhøva som dei overlevande etter Svartedauden må ha opplevd. Menneska som sat att, måtte bli ramma av den djupaste sorg over tap av barn, ektefelle, vener, naboar og slekt. Kor dei enn vende seg, såg dei død: tomme hus og gardar utan folk, bygdelag utan liv. Slik var det også i Hardanger.

Underteikna har forska særleg på busetnadsutviklinga i kommunen Jondal, som vert presentert først her. Jondal er her rekna som kommunen innanfor dei noverande grensene, mens Jondal sokn tidlegare også omfatta Tørvikbygd, men ikkje garden Kysnes, som låg til Strandebarm. Eg skal i det følgjande rekne med 38 gardar i kommunen, men dette er ikkje dei same som dei 38 matrikkelgardane i seinare tid. To av gardane reknar vi med har blitt delt opp på 1600-talet, Trå (nedre og øvre) og Vikane (indre og ytre), mens to andre gardar, Fjelltveit og Tveitardal, derimot ikkje fekk ny busetnad etter mellomalderen. Eg vil også gjere merksam på at eg har nytta

same metode som norske historikarar i det nordiske øydegardsprosjektet brukte.⁹ Svenske og danske historikarar nytta andre metodar, og kom fram til mykje lågare øydegardstal.¹⁰

Gardar og øydegardar i Jondal i seinmellomalderen

	Nemnt først	Busett i mellomalder	Status 1521	Status 1563
Samlanes	1664	?	mogleg øydegard/rydda seinare	
Mæle	1606	truleg	truleg øydegard	truleg øydegard
Sævarhagen	1521	ja	ein brukar	ein brukar
Vassel	1603	truleg	truleg øydegard	truleg øydegard
Samland	1324	ja	to brukarar	tre brukarar
Trå (øvre og nedre)	1316	ja	ein brukar	ein brukar
Eiken	1333	ja	øydegard	øydegard
Bakke	1316	ja	ein brukar	to brukarar
Tveiten	1594	truleg	øydegard	øydegard
Vik i				
Herand	før 1350 (BK)	ja	truleg øydegard	ein brukar
Haugen	1365	ja	ein brukar?	ein brukar
Svåsand	1463 (1175?)	ja	ein brukar	ein brukar
Selsvik	1427	ja	øydegard	øydegard
Solesnes	1664	?	mogleg øydegard/rydda seinare	
Kopre	1599	truleg	truleg øydegard	truleg øydegard
Brattabø	før 1350 (BK)	ja	truleg øydegard	ein brukar
Flatabø	1341	ja	truleg øydegard	ein brukar
Kvåle	før 1350 (BK)	ja	øydegard	øydegard
Baggarden	1365?	truleg	truleg øydegard	truleg øydegard
Digrebrekke	1626	?	mogleg øydegard/rydda seinare	
Molve	1610 (1497?)	truleg	truleg øydegard	truleg øydegard
Handagard	før 1350 (BK)?	truleg	truleg øydegard	truleg øydegard
Espeland	før 1350 (BK)	ja	ein brukar	to brukarar
Eide	før 1350 (BK)	ja	øydegard	øydegard
Byrkjeland	1609	ja	øydegard	øydegard
Tveitardal	1427	ja	øydegard	øydegard
Guntveit	1340	ja	to brukarar	ein brukar

Prestegard før 1350 (BK)	ja		ein brukar	ein brukar
Brekke 1456	ja		ein brukar	ein brukar
Underhaug 1311/12	ja		ein brukar	to brukarar
Vik i Jondal 1421	ja		ein brukar	ein brukar
Sætveit før 1350 (BK)	ja		ein brukar	ein brukar
Vikane (indre og ytre) 1567	truleg	truleg øydegard	truleg øydegard	
Belsnes 1664	?		mogleg øydegard/rydda seinare	
Torsnes 1314	ja		to brukarar	to brukarar
Fjelltveit før 1350 (BK)	ja		øydegard	øydegard
Gangdal 1664	?		mogleg øydegard/rydda seinare	
Kysnes 1521	ja		ein brukar	ein brukar

Kjelder: DN, BK, NLR III: 59 og 82, NRJ II p. 84, III p. 3 og 4.

Gardane kan delast i seks ulike grupper:

1. Gardar nemnde **før 1350**, med busetnad i nyare tid: Samland, Trå, Eiken, Bakke, Vik i Herand, Brattabø, Flatabø, Kvåle, Espeland, Eide, Guntveit, Prestegard, Underhaug, Sætveit, Torsnes (15).

Kategori: sikre.

2. Gardar nemnde i mellomalderen, utan seinare fast busetnad: Fjelltveit og Tveitardal (2).

Begge har vore einbølte høgdegardar (300/315 moh.), er stolar i nyare tid.

Kategori: sikre.

3. Gardar som truleg har hatt andre namn tidlegare, namn som kan finnast att i kjelder frå 1300-talet: Baggarden og Handagard (2).

Kategori: sannsynlege.

4. Gardar nemnde første gongen **mellom 1350 og 1550**, med busetnad i nyare tid: Sævarhagen, Haugen, Svåsand, Selsvik, Brekke, Vik i Jondal, Kysnes (7). Vi går ut i frå at desse gardane må ha vore busette også tidlegare, sidan det er svært lite sannsynleg at dei vart rydda i ei tid då andre øydegardar stod disponible. Kategori: sikre.

5. Gardar nemnde første gongen **mellom 1550 og 1615**: Mæle,

Vassel, Tveiten, Kopre, Molve, Vikane, Byrkjeland (7). Kan ha vore busette også tidlegare, sidan mange øydegardar framleis stod disponible. Ein av gardane, Byrkjeland, har så rike arkeologiske funn at han må reknast som sikkert busett i mellomalderen.

Kategori: 6 sannsynlege, 1 sikker.

6. Gardar nemnde første gongen etter 1615: Samlanes, Solesnes, Digrebrekke, Belsnes og Gangdal (5). Dette er moglege øydegardar, men mest sannsynleg kan også vere rydda seinare. Dette er små gardar, og fire av dei ikkje matrikulerte før på 1700-talet.

Kategori: usikre.

Dette gjev oss i alt 25 gardar med sikker busetjing i høgmellomalderen, 8 med sannsynleg busetjing, og 5 med usikker busetjing. Om vi reknar med dei sannsynlege, skal det altså ha vore 33 gardar med busetnad i Jondal før Svartedauden i 1350. Kva skjedde så med desse gardane i seinmellomalderen? Kor mange av dei blei liggjande øyde?

For å finne svaret på dette går vi til den første lista over skattyttarar i Jondal, som er frå 1521/22. Dette var den såkalla *tiendepenningskatten*. Som vist i tabellen ovanfor, omfattar denne lista 14, kanskje 15 gardar i Jondal (om Hoffwinn kan tolkast som Haugen). På tre av gardane, Samland, Guntveit og Torsnes, var det to brukarar, elles var det berre ein på kvar gard. Ti av dei sikre og åtte av dei sannsynlege gardane i Jondal i høgmellomalderen er ikkje nemnde, og ut i frå dette skulle i alle fall 18 av dei 33 tidlegare gardane ha lege øyde kring 1521.

Spørsmålet er om tiendepenningskatten gjev oss eit verkeleg bilete av busetnaden. I følgje forfatarane av Norsk Historisk Leksikon, omfatta listene frå Hardanger nemleg berre personar som verkeleg betalte skatt.¹¹ I Nordhordland har ein bøtelister frå 1522 som syner ein del gardar som ikkje står oppførte i skattelistene frå 1521.¹² Kan det vere at det også i Jondal fanst bønder som ikkje betalte tiendepenningskatten, og som fall utanfor listene?

Svaret er at det er lite sannsynleg. I lista over tiendepenningskatten er nemnt ein skattyttar på garden Guntveit, som berre er oppført med namnet sitt, utan noko skattyting. Eg reknar derfor med at skattelisten også inneheld "nullskatteyttarar" og såleis er ei fullstendig liste over bøndene i Jondal.

Nokre gardar som vi veit har vore busette i høgmellomalderen er først nemnde i den andre skattelista vi har frå 1500-talet, nemleg frå 1563. Ein av dei, Vik i Herand, er ein relativt stor gard sentralt i bygda, og er omtala i eit diplom så seint som frå 1443.¹³ Garden har såleis truleg berre lege øyde ein kortare periode. To andre gardar, Brattabø og Flatabø, ser ut til å ha vorte busette på nytt i perioden 1521-63.

Tilhøva i Hardanger elles

Oversynet viser altså at truleg meir enn halvparten av gardane som var i drift i Jondal i høgmellomalderen, vart liggjande øyde i seinmellomalderen. Kva så med forholda elles i Hardanger? Svara dei til forholda i Jondal, eller ikkje?

Denne undersøkinga er heller lettvinnt i forhold til undersøkinga i Jondal. Eg har nytta Oluf Rygh sitt verk om norske gardsnamn og laga statistikk over dei 10 kyrkjesokna i Hardanger ut i frå denne. Sidan eg ikkje har hatt høve til å gå grundig nok inn i materiale som gjeld matrikuleringar, arkeologiske utgravingar og liknande, kan det vere lokale forhold som kan tale i mot, og som eg ikkje har fanga opp. Det er også ein del namn på tidlegare gardar, som ikkje no er busette, såkalla "forsvunne namn", som det heftar seg tvil ved. Når det gjeld Jondal, så har eg teke med Tørvikbygd, men drege frå Kysnes i dette tilfellet, slik at heile distriktet Hardanger vert omfatta.

Busetnadsutviklinga i Hardanger i seinmellomalderen

Sokn	Gardar i høgmellomalderen			Status ca. 1520		Status 1563	
	Sikre	Sannsynlege	Usikre	Gardtal	Brukartal	Gardtal	Brukartal
Røldal	3	11	15	0	0	9	10
Odda	28	11	12	14	18	15	21
Ullensvang	40	7	10	23	67	24	67
Kinsarvik	40	9	13	22	46	22	44
Eidfjord	18	7	10	9	16	11	17
Ulvik	33	13	7	15	30	18	28

Granvin	33	12	7	19	32	16	29
Øystese	29	13	11	16	36	17	30
Vikøy	27	6	3	19	39	20	33
Jondal	34	10	5	21	28	23	29
Hardanger	285	99	93	158	312	175	308

Kjelder: Rygh 1910, NRJ I-III, NLR III-IV.

Om vi reknar på same måten som i tilfellet Jondal, og tek med både sikre og sannsynlege gardar, får vi følgjande øydegardsprosentar kring 1520:

Røldal	100 (?)
Odda	64
Ullensvang	51
Kinsarvik	55
Eidfjord	64
Ulvik	67
Granvin	58
Øystese	62
Vikøy	42
Jondal	52
Hardanger	59

Endringar i busetnadsstrukturen

Den samla øydegardsprosenten for Hardanger stemmer godt med andre undersøkingar, som tyder på eit snitt på omkring 62% øydegardar i dei midtre og indre bygdene på Vestlandet.¹⁴ Vi merkjer oss elles at det er skilnader mellom dei ulike prestegjelda – dei indre stroka vart ramma hardest. Når det gjeld Røldal, så har eg sett spørsmålsteikn ved denne. Ingen gardar i Røldal er nemnde i skattelista frå 1521, men alle er ikkje samde i at dette betyr at bygda då låg folketom. Forfattarane av bygdeboka for Røldal hevdar at folket i denne fjellbygda slapp unna tiendepenningskatten.¹⁵

Samtidig syner undersøkingar frå andre distrikt at dei indre stroka vart nærast heilt avfolka, og at busetnaden klumpa seg saman på kysten og langs fjordarmene.¹⁶ Denne tendensen ser vi også i vårt område. Når vi held Røldal utanfor, har Eidfjord, Ulvik og Odda dei høgste øydegardsprosentane. Lågast er dei i Vikøy, Ullensvang og Jondal. Vi skal vende attende til Jondal for å sjå nærare på dei lokale forholda der.

I Krossdalen budde det mest ikkje folk att på 1500-talet. Berre ein gard, Espeland er nemnt i skattelista frå 1521, pluss Brattabø og Flatabø i 1563. Langs fjorden låg truleg tre gardar øyde – Mæle, Selsvik og Vikane. Desse gardane er små – alle hadde ei skyld på under 1² laup smør i 1647 – og har få nære nabogardar. I grenda Jondal budde det derimot folk på alle gardane – Guntveit, Prestegard, Brekke, Underhaug, Vik og Sætveit. Den minste av dei, Brekke, hadde i 1647 ei skyld på drygt 1 1/2 laup smør, mens skylda til den største, Underhaug, var på 4 3/4 laup. I Herand låg gardar både i øvre og nedre deler av bygda øyde (Eiken, truleg Vassel, Tveiten og kanskje Vik). Dette var gardar som i 1647 hadde ei skyld på to laupar smør eller mindre. Derimot var alle gardane med høgare skyld folkesett. Også på dei større, meir einslege gardane langs fjorden – Svåsand, Torsnes og Kysnes – budde det folk. Desse hadde ei skyld på tre laupar smør eller meir i 1647.

Det verkar logisk at folk i tider med betre tilgang til jord har flytta til dei beste, største og/eller mest sentrale gardane i bygdene med kortast sjøveg. Fleire har også trekt fram *klimateforverring* frå siste halvdel av 1200-talet som ei mogleg forklaring på samantrekninga av busetnaden.¹⁷ Dette gjev oss ein peikepinn på kvifor nettopp busetnaden i Krossdalen nærast vart utradert. Særleg gardane i Øvre Krossdalen, som ligg på 300-400 moh., ligg utsett til for frost som kunne skade kornavlingane.

Det var ikkje slik at jorda vart liggjande brakk på alle gardane utan fast busetnad. Øydegardane kunne nyttast som beite eller slåttemark av nabogardane. I jordboka for Munkeliv kloster frå 1463 er det oppgjeve felles skyld for gardane Svåsand og Selsvik.¹⁸ Mest truleg har dei då vore drivne slik at folket på Svåsand slo marka i Selsvik eller sende dyra sine på beite der. Dette passar også godt med stadnamnet *Selsvik*. Liknande forhold finn vi fleire andre stader i vårt område. I Sævarhagen budde folk i 1521, men ikkje i Mæle. Men

gardane hadde felles eigar, Lysekloster, og klosteret var truleg interessert i at jorda i Mæle ikkje skulle gro att, og at eventuelle bygningar på garden ikkje skulle forfalle. Det kan såleis tenkjast at folket i Sævarhagen vart sett til å ta seg av øydegarden Mæle. Mellomaldergarden Tveitardal (seinare Tveddal) vart derimot aldri teken opp att som fast busetnad i nyare tid, men nytta som støl av folket nede i Jondal for all ettertid. På same måten blei Fjelltveit støl for Torsnes i løpet av seinmellomalderen. Tveitardal er i fleire jordbøker frå 1600-talet nemnt som øydegard.¹⁹ Kan hende var det nettopp tilgang til jorda på Tveitardal og andre stader i dalen som er bakgrunnen for at det budde folk også på dei minste gardane nede i Jondal, som Prestegard og Brekke.

Liknande tilhøve har nok funne stad også innanfor dei einskilde gardane. Ulike bruk eller tun må ha blitt slått i hop og drive saman. Garden Bakke ser ut til å ha vore delt i to tun i mellomalderen. I 1521 er det derimot berre oppgjeve ein skattyttar på garden. Ei liknande utvikling kan vi tenkje oss på større gardar som Svåsand, Espeland, Underhaug, Vik i Jondal, Sætveit og Kysnes. Alle desse er oppført med berre ein skattyttar i 1521, samstundes som dei i 1647 er oppført med ei landskyld på tre laupar smør eller meir.

Konsekvensar av folketapet – økonomisk krise for jordeigarane

Folketapet og øydelegginga i seinmellomalderen førte til eit sterkt prisfall, særleg når det galdt leige av jord, og dermed ei dramatisk nedgang i inntektene for jordeigarane. I Jondal ser vi dette klårast ut i frå dei ulike versjonane av Munkeliv kloster sine jordbøker frå 1400-talet.²⁰ Klosteret eigde seks gardpartar i Jondal. I 1427 er oppført det som må vere den gamle landskylda – jordeigarane håpa i dei fleste tilfella på at nedgangen berre vart mellombels, og førte lenge opp dei gamle satsane. Dette ser også ut til å gjelde for jordboka frå ca. 1490, sjølv om ikkje dette samsvarer heilt med tala frå 1427. I 1463 har ein derimot ført opp dei nye, reduserte skyldtala. Tre av gardane, Eiken, Selsvik og Tveitardal, låg då øyde og gav eit inntektstap på 100%, mens reduksjonen for dei tre attverande gardane, Trå, Bakke og Svåsand, var på kring 75%. Mens klosteret etter dei gamle satsane kunne hauste 69 mmb i året av eigedomane i Jondal,

vart dette i løpet av 1400-talet nedskrive til 10 laupar smør, altså ein nedgang på over 85%.

Også presteembetet i Jondal mista store deler av inntektene, men det er først frå kring 1600 vi har nye tal som kan samanliknast med dei gamle i Bergens Kalvskinn.²¹ Samla sett blei inntektene frå landskylda truleg redusert dramatisk – frå 33 1/4 mmb i følgje BK til omkring 8 laupar smør kring 1600 – eit tap på om lag 76%. Minkande inntekter til presteembeta og sterkt redusert folketal reiv bort grunnlaget for å halde oppe det kyrkjelege maktapparatet og dei mange kyrkjesokna som var etablerte i høgmellomalderen. Små kyrkjesokn som Jondal var mest truga. Som vi har sett var her eigen prest først på 1300-talet, men inntektene av jordegodset (landskylda) vart redusert med omkring 76% i seinmellomalderen.

Med ein slik nedgang i inntektene er det ikkje å undrast over at eit lite sokn som Jondal har opphøyrert som eige prestekall. Kor tid det har skjedd er uvisst – det kan ha skjedd kort tid etter Svartedauden, sidan kjeldene ikkje nemner noko om prestar her seinare. Dei geistlege ser ut til å ha vorte særskilt hardt råka av pesten, så truleg har det vore smått med prestar i nabosokna òg. I Strandebarm kjenner vi til prestane Sigvat Olavson i 1402 og Pål Martinson i 1452, begge omtala i kjøpebrev.²² I Vikøy er nemnt ein Viking Ivarson i 1440,²³ elles teier kjeldene. I heile Hardanger er faktisk ikkje omtala ein einaste prest i perioden 1456-1522.²⁴ Prestar har her nok vore i denne tida også, men tendensen er den same som elles i landet: tapet av folk og prestar i seinmellomalderen gjorde at sokn vart slegne i hop. For dei attverande prestane galdt det om å få lagt under seg så store embetsdistrikt som mogleg, og sikre seg gode inntekter.

Det er verre å finne ut korleis dei verdslege jordeigarane i Jondal har stått seg etter fallet i landskylda. Dette skuldast både at dei ikkje har late etter seg jordbøker frå høgmellomalderen, og kompliserte forhold når det gjeld arv og sal av eigedomar. Men også denne gruppa må ha lide store tap når det galdt leigeinntektene. Vi kjenner til verdien av tre partar adelsgods i Jondal før 1350: i Samland, Sætveit og Flatabø. Skylda av parten i Samland vart verdsett til 12 mmb i 1324, mens ho så seint som i 1626 utgjorde mindre enn seks laupar smør for heile garden, både Oppitun og Nedtun. I Sætveit eigde Margreta Tørbjergsdotter i 1341 12 1/2 mmb, mens skylda for heile garden på 1600-talet låg på 3 1/2 laup smør. Verre gjekk det med

Flatabø – parten som Margreta hadde på 15 mmb i 1341, vart vel verdlaus då garden mest truleg vart liggjande øyde.

Sosial mobilitet og omskipnad i eigedomforholda

For gjennomsnittsbonden vart levevilkåra etter Svartedauden endra med eit brått slag. Plutseleg vart svært mykje, til dels god jord ståande ledig for dei som ville overta drifta. Leiglendingar og arbeidsfolk kunne no lettare og rimelegare skaffe seg eiga jord. Samstundes gjekk arbeidskrafta deira tapt for andre. Storbønder som tidlegare gjerne ikkje hadde problem med å skaffe folk, laut no leve av det familien deira sjølv kunne få ut av jorda.

På same måten som landskylda – jordleiga – vart kraftig redusert i seinmellomalderen, sokk også prisane på jord ved kjøp og sal. Det baud seg såleis sjansar for nye grupper på marknaden. Tre diplom frå 1365, 1390 og 1397 fortel om korleis Steinar Nikolaison kjøpte opp stadig fleire partar av Thorljotsvik (Vik i Herand) og Haugen.²⁵ Det ser ut til at han var mellom dei som nytta høvet til å skaffe seg større rikdom og høgare sosial status i dei nye tidene etter Svartedauden.

For det lokale aristokratiet vart det no enno viktigare enn tidlegare å sikre jordegods ved å knyte seg til andre framstående slekter gjennom giftarmål. Det ser vi døme på i den gamle Torsnesslekta, som må ha vore ei velstående slekt også før Svartedauden. På Torsnes budde i 1340 ein Viking bonde, som då blei bergensbisen sin ombodsmann i Hardanger. I eit diplom frå 1409 reknar Bård og Guttorm Sigurdssøner opp forgjengarane sine i seks tidlegare generasjonar. Far deira, Sigurd, må ha levd i andre halvdel av 1300-talet, og ser ut til å ha vore gift med ei dotter til Bård Karlshovudson på Norheim i Kvam, som tilhørte lågadelen og truleg stamma frå Kaupanger i Sogn. Bård Sigurdson vart gift med Gyrid Torbergdotter frå Store Brandvik på Stord, ei kvinne som kan ha vore dotterdotter til den før omtala Margreta Torbergdotter.²⁶

Sidan den verkeleg mektige delen av aristokratiet vart stadig meir tynna ut, vart det i neste slektledd søkt etter ekteskapspartner i ein enno vidare krins. Eine dotter til Bård og Gyrid, Herborg, vart gift med ein mann av borgarskapet. Han heitte Nikolaus (Nils) Ragnvaldson, og er nemnt som rådmann i Bergen i 1475. Han var

av svensk ætt – faren kan ha vore handverkar i Stockholm – mens broren Olav vart biskop på Holar på Island.²⁷ Olav var i 1482 på vitjing i Hardanger, og i romjula det året utferda han eit brev der medlemmene i Nikolasgildet i Øystese (truleg ein slags religiøs brorskap) fekk 40 dagars avlat.²⁸ Herborg og Nils hadde tre søner: Godskalk, som gjekk i fotspora til onkelen, og vart også biskop på Island. Guttorm vart lagmann i Bergen på byrjinga av 1500-talet, mens Per (Peder) vart buande på Torsnes. I tiendepenningskatten frå 1521 er han oppført med tre tenarar ("cum tribus servis").²⁹

Kjelder:

BK = *Bergens Kalvskinn* (BK) (faksimileutgåve utg. av Finn Hødnebo). 1989.

Björgynjar Kalfskinn. Utgjeven av P. A. Munch. 1843.

DN = *Diplomatarium Norvegicum*, bd. I, nr. 560, bd. IV, nr. 449, 584, bd. VIII, nr. 410, bd. XII, nr. 190, 232, 257, bd. XV, nr. 41, 79 og 128.

<http://www.dokpro.uio.no>

Jordebok for Bergen Bispedømme ca. 1600. Med jordebok for Hospitalet i Bergen ca. 1617-21. Ved Ole-Jørgen Johannesen. 2000.

NLR = *Norske lensrekneskapsbøker 1548-1567*. Riksarkivet 1937-1943. Bind III-IV Bergenhus len.

NRJ = *Norske Regnskaber og Jordebøger fra det 16de Aarhundrede*. 1887-1972. Bind II-IV.

Litteratur:

Benedictow, Ole Jørgen: *Svartedauen og senere pestepidemier i Norge*. 2002.

Bjørkvik, Halvard: *Folketap og sammenbrudd 1350-1520. Aschehougs Norgeshistorie bind 3*. 1995.

Dalen, Knut og Alma: *Røldal bygdebok*. 1960.

Handegård, Odd: *Våre felles forfedre. Hardanger, Sunnhordland og Ryfylke*. Upubl. CD-rom. 2002.

Kolltveit, Olav: *Jondal i gamal og ny tid*. 1953.

Kolltveit, Olav: *Odda, Ullensvang og Kinsarvik i gamal og ny tid I. Bygdesoga*. 1963.

Lamberg, Marko: *Bergenrådmannen Nils Ragvaldsson och hans norsk-svensk-islandske slækt*. I *Norsk Slekthistorisk tidsskrift* 1998, bind II.

Lunden, Kåre: *Norges landbruks historie bd. II. 1350-1814. Frå svartedauden til 17. mai*. 2002.

Milzow, Gjert Henriksen: *Voss og Hardangers prestehistorie*. Omsett av O. Olafsen. 1911.

NHL = *Norsk historisk leksikon*. Ved Steinar Imsen og Harald Winge. 1999.

Olafsen, O.: *Prestar og Kirkelige Forholde i Hardanger i Middelalderen*. I *Bergens historiske forening. Skrifter no. 9*. 1903.

- Olafsen, O.: *Gamle Optegnelser i Strandebarns Prestearkiv. I Hardanger. Tidsskrift for Hardanger historielag.* 1908.
- Olafsen, O.: *Folketallet i Hordaland omkring 1300-1350. I Hardanger. Tidsskrift for Hardanger historielag.* 1909.
- Sandnes, Jørn og Helge Salvesen: *Ødegårdstid i Norge.* 1978.
- Storm, Gustav: *Islandske Annaler indtil 1578.* 1888.
- Sulebust, Jarle: *Strilesoga band 2. Frå vikingtid til 1650.* 1997.

Noter:

- ¹ Olafsen 1909.
- ² Lagmannsannal 1349, omsett til moderne norsk. I Storm 1888.
- ³ Benedictow 2002: 47ff.
- ⁴ Benedictow 2002: 103 og 131.
- ⁵ Kolltveit 1963: 328f.
- ⁶ Olafsen 1908: 48.
- ⁷ Sjå til dømes Benedictow 2002: 82ff og Bjørkvik 1995: 21.
- ⁸ Lunden 2002: 42ff, 116.
- ⁹ Sandnes 1978: 18f.
- ¹⁰ Også arkeologiske granskingar reiser tvil om resultatane i Noreg.
For ei drøfting, sjå mellom anna Lunden 2002: 29ff.
- ¹¹ NHL: 448.
- ¹² Sulebust 1997: 164.
- ¹³ DN IV 889.
- ¹⁴ Lunden 2002: 26.
- ¹⁵ Dalen 1960: 231.
- ¹⁶ Bjørkvik 1995: 33, Sulebust 1997: 165ff.
- ¹⁷ Sjå til dømes Bjørkvik 1995: 33ff, Lunden 2002: 35ff.
- ¹⁸ DN XII 232.
- ¹⁹ Kolltveit 1953: 674.
- ²⁰ DN XII 190, 232, 257 og DN XV 128.
- ²¹ Jordebok for Bergen Bispedømme ca. 1600: 201.
- ²² DN XV 41 og 79.
- ²³ Milzow 1911: 47.
- ²⁴ Sjå Olafsen 1903.
- ²⁵ DN IV 449, DN IV 584 og DN I 560.
- ²⁶ Handegård 2002: 266.
- ²⁷ Lamberg 1998.
- ²⁸ DN VIII 410.
- ²⁹ NRJ II: 320.

Jo Rune Ugulen:

Aristokratiet i Hardanger på 1200- og 1300-talet

Innleiing

Det er ikkje enkelt å samanfatta eit oversyn over aristokratiet i Hardanger til ein halvtimes foredrag. Temaet er eigentleg for komplisert til det, slik at alle freistnader på det vil få eit preg av å vera overfladisk. Det har elles vorte skrivne uhorvelege mengder av litteratur om emnet opp gjennom tidene, ikkje minst i lokalhistoriske publikasjonar. Eg når sjølv sagt ikkje å gjennomgå alt dette, og dermed vil artikkelen nok få eit preg av å vera litt springande. Eg skal likevel freista å svinga innom alle delane av Hardanger, men nokre område vil verta grundigare handsama enn andre.

Aristokrati, adel og elite

Før eg går inn i sjølve temaet Hardanger, trur eg det kan vera nyttig først å seia nokre få ord om aristokratiet. Alle samfunn har ei eller anna form for samfunnsstruktur, og i grove trekk kan ein seia at di meir avansert samfunnet er, di meir organisert er denne samfunnsstrukturen. Ein del av denne samfunnsstrukturen er det vi kan omtala som sosiale grupper eller klassar. Desse gruppene vert definerte ut frå sosial status, det vil seia kva status eller stilling dei hadde i samfunnet som heilskap.

Den sosiale gruppa eg som vert drøfta her, kan nemnast med mange forskjellige namn, som til dømes elite, adel, aristokrati eller overklasse. Ikkje alle desse termane er like presise. Den termen som kan henda er mest nytta, er *adel*. Men det er også kan henda den mest upresise av dei. Historikaren Ole Jørgen Benedictow hevda i

1971 at sjølv om det kan synast anakronistisk å karakterisera ei samfunnsgruppe i mellomalderen med ein term som først kjem i bruk etter 1500, er dette uvesentleg frå ein samfunnsvitskapleg ståstad. Han meinte det avgjerande var om det gjennom heile seinmellomalderen eksisterte ei nokonlunde klårt avgrensa samfunnsgruppe kjenneteikna av dei same fundamentale økonomiske, sosiale og funksjonelle kriterier.¹ Etter mitt syn er Benedictows påstand høgst diskutabel, og det er i det minste svært langt frå å vera uvesentleg frå ein *samfunnsvitskapleg ståstad*. Eg skal ikkje gå i detalj med omsyn til dette, men ei av dei viktigaste årsakene til at eg meiner at termen adel er upresis med omsyn til mellomalderen, er at bruken av ordet adel i norsk språk som oftast har nære konnotasjonar til ordet *adelsstand*. Og stand er ei nemning som impliserer ei juridisk definert gruppe som har eigne rettar og plikter i høve til andre stender. Slike stender har ein knapt i Noreg før på 1500-talet. For mellomalderen kan ein etter mitt syn snakka om ei utvikling i retning av ein adel, men ikkje om ein adel *per se* i tydinga adelsstand. Dermed vert også bruken av nemninga adel i norsk mellomalder terminologisk uheldig så vel som upresis. Og er det noko som er vesentleg frå ein samfunnsvitskapleg ståstad, er det nettopp presis terminologi. Av øvrige omgrep er både elite og overklasse brukande nemningar, men det som kan henda er det mest nøytrale omgrepet er aristokrati.

For dei gamle grekarane var omgrepet *aristokrati* ei nemning for ei styreform. I nyare tid vert omgrepet meir nytta som ei nemning for dei som styrer, snarare enn for sjølve styreforma.² Opphavleg tyder ordet aristokrati “dei bestes styre”, og til dømes Aristoteles syntest godt om denne styreforma og insisterte på skilnaden mellom aristokrati på den eine sida, og oligarki (fåmannsstyre) på den andre sida som han såg på som ein korrumpert variant av aristokrati.³ Aristokrati var såleis den beste styreforma for ei folkegruppe som kan verta styrte som frie menn, av menn som har utmerka seg på ein slik måte at dei er i stand til å ta politiske avgjerder.⁴ Reint prinsipielt høyrer jo dette forlokkande ut, i det minste om ein legg ei vid tyding inn i omgrepet mann og les det som på engelsk slik at det tyder menneske. Det er den meir moderne forståinga av omgrepet aristokrati eg vil leggja til grunn her – nemleg aristokrati som nemning for ei gruppe av menneske. Mellom definisjonane av aristokrati i framandordboka er “samfunnsklasse som i kraft av forrettigheter,

rikdom el. høyere kultur er politisk og sosialt dominerende.” Dette synest for meg å vera ein grei definisjon av den sosiale gruppa eg her skal snakka om. Politisk og sosial dominans, gjerne også økonomisk dominans, er svært sentrale trekk ved aristokratiet.

Det er likevel, trass i mange gode motargument, freistande å bruka omgrepet *adel* for denne samfunnsgruppa som heilskap. Det er eit omgrep som er innarbeidd, og som tilsynelatande vert forstått. Men problemet er at bruken av ordet *adel* som sosiologisk term har ein tendens til å tilsløra dei sterke konnotasjonane folk flest har til omgrepet adelsstand, som definitivt er ei juridisk definert gruppe. Dermed er det viktig at dei som skriv om adel og aristokrati i norsk mellomalder, i alle samanhengar nøye presiserer kva ein legg i det omgrepet ein vel å nytta.

Litt geografi

Kva er Hardanger? Årsaka til at dette er viktig å seia nokre ord om, er at det historiske Hardanger ikkje er det same som dagens Hardanger. Endringane kan synast små, men dei er likevel såpass vesentlege at det må seiast litt om dei. Hardanger i dag femner kommunane Kvam, Granvin, Ulvik, Eidfjord, Ullensvang, Odda og Jondal. Det kan ein forsåvidt seia at det historiske Hardanger også gjorde, men grensene mot Sunnhordland var annleis i gamle dagar. På nordsida av Hardangerfjorden gjekk grensa mellom Eide i gamle Jondal kommune og Ljones i gamle Strandebarm, medan den på sørsida gjekk mellom Gangdal i Jondal, og Kysnes som før låg til Strandebarm. I dag er Kysnesstronda med Grotnes og Hamaren innlemma i Jondal, og dermed også i Hardanger. På nordsida er gamle Strandebarm kyrkjesokn, samt den nordlege fastlandsdelen av Varaldsøy sokn innlemma i Kvam. I dette foredraget vil eg definera Hardanger som dagens Hardanger, slik at Strandebarm som i ein historisk kontekst låg til Sunnhordland, vert rekna som Hardanger. Det medfører til dømes at gamle storgardar som Oma, Linga og Ljones kjem inn under denne definisjonen av Hardanger.

Systemenn i Hardanger

Når ein ikkje kjenner nokre lendmenn frå Hardanger, kan det då vera naturleg å starta med krona sine representantar i området, nemleg systemennene. Systemannen var i høg- og seinmellomalderen kongen sin ombodsmann over ei sysle, eller eit større administrasjonsområde.⁵ Hardanger var i mellomalderen ei av eit femtitals sysler i Noreg.⁶ Systemannsombodet som fullt utbygd institusjon vert vanlegvis tidfesta til siste halvta av 1100-talet, og hovudfunksjonane til systemannen var administrasjonen av det lokale rettsstellet, innkrevjing av skattar, landskyld og bøter, samt at han stod i spissen for militærforvaltninga.⁷ For Hardangers del kjenner vi likevel ikkje namnet på nokon systemann frå korkje 1100- eller 1200-talet. Først i 1315 får vi vita namnet på ein tidlegare systemann, og frå heile 1300-talet kjenner vi berre namna på fire, kan henda fem, av syslemennene.

Ein gong mellom august 1315 og august 1316 utferdar Torleiv Presteson eit vitnebrev på Vikøy i Kvam i ei sak mellom Peter på Sandven og Tore Halladsson på Skeie, der han mellom anna seier at han heldt eit stemne på Vikøy i den tida då Torleiv hadde herr Arnes len i Hardanger.⁸ Tydelegvis har Torleiv Presteson vore ombodsmann i Hardanger for ein riddar med namnet Arne som ein gong – vel ikkje så svært mange år tidlegare – hadde sysla eller lenet i Hardanger. Kven denne Arne har vore er uvisst, men at han har vore riddar kan ein slutta av herretittelen hans. Det er minst to Arne i det aktuelle tidsrommet som kan vera aktuelle, til dømes riddaren Arne på Ask i Askøy (nemnt 1303 og 1321), eller stormannen Arne i Grasgard i Bergen (nemnt fleire gonger mellom 1293 og 1315). I tillegg kjem at det i 1309 og 1315 er nemnt ein Arne på Aga, men han er ikkje nemnt med herretittel og er dermed tvilsam som kandidat. Mindre truleg er det også at det er tale om biskop Arne Sigurdsson i Bergen som døydde i 1314. Torleiv Presteson har då etter alt å døma vore lensmann i Hardanger. I to brev frå 1317 er derimot ein Øystein Halladsson omtalt som lensmann i Hardanger.⁹

Kort før 18. april 1322 har ein riddar med namnet Hallkjell Hallkjellsson utferda eit provsbrev på Opedal i Ullensvang i samband med ei sak om to nausttufter på Sandven som som Svein på Steine og Peter på Sandven lenge hadde tretta om.¹⁰ Hallkjell var

ikkje lagmann, ettersom vi kjenner namna på lagmennene i Gulatingslag i 1322 (Hauk Erlendsson var lagmann i mars 1322, medan Ivar Arnesson er nemnt lagmann i april same år). Dermed er det nærliggjande å tenkja seg at Hallkjell Hallkjellsson var systemann i Hardanger på denne tida, og utførte ein av hovudfunksjonane sine – administrasjon av det lokale rettsstellet.

I desember 1324 er det i alle høve kome ny systemann i Hardanger. I samband med den omtalte nausttufstriden mellom Peter på Sandven og Svein på Steine, utferda riddaren Peter Petersson med fleire eit provsbrev på Sandven i Kvam.¹¹ Denne Peter Petersson tilhørte ei ætt frå garden Spåneim i Ulvik som eg skal koma attende til litt seinare. I same brevet er ein Ogmund Olavsson Unge nemnt som lensmann i Hardanger og herr Peters ombodsmann.

Neste gong vi høyrer om ein systemann i Hardanger er i 1340. Den 2. mars dette året utferdar systemannen Andres Arnesson eit provsbrev på Hovland i Ullensvang.¹² Ut over dette brevet kjenner eg ikkje meir til Andres Arnesson. Ein kan spekulera i om han kan ha vore son til den herr Arne som er nemnt som tidlegare systemann i 1315. Ut frå det som kjem fram i kong Håkon 5's skipan frå 1308 skulle nemleg sønene til systemennene vera nærare til syslene såframnt dei ikkje forbryt seg mot kongedømmet og kongens undersåttar.¹³ Altså kunne syslene delvis verta arvelege len, og det finst fleire eksempel frå mellomalderen der dette klårt har vore praksis, til dømes i Skienssysla i første del av 1300-åra og Brunla len gjennom størsteparten av 1400-talet.

I 1397 må ein herr Toralde vera systemann. Då utferdar ein Magnus Assursson, kongens og herr Toraldes ombodsmann i Hardanger, eit provsbrev på Vik i Herand om sal av jord i same garden.¹⁴ Olav Kolltveit meinte at denne herr Toralde måtte vera Toralde Gunnarsson av Kane-slekta,¹⁵ men det er mellom anna av kronologiske årsaker neppe tilfelle. Det er nok snarare Toralde Sigurdsson som har sysla i 1397. Han er første gong nemnt riddar i 1397,¹⁶ og er ættefar til slekta på Aspa på Nordmøre. Toralde Sigurdsson var gift to gonger, andre gong med Adalis Erlingsdotter av Hildugard-ætta i Bergen, og kan med det knytast til toppsjiktet i det jordeigande aristokratiet på Vestlandet. Han kan ikkje ha hatt lenet lenger enn til 1403, då han vert omtalt som død.¹⁷

Ut etter 1400-åra har eg ikkje leita etter opplysningar om syste-

menn, og såleis veit eg ikkje anna enn Hardanger etter alt å døma er omtalt som fru Sigrid Nikolasdotter (Galle) sitt len i 1440, og at Hartvig Krummedike (svigerson til Sigrid) var fut (=systemann) i Hardanger i 1446.¹⁸ I 1450 får så Bergen bispestol og domkapittel brev¹⁹ på Hardanger len med alle kongelege rettar, og biskopen var forlent med Hardanger fram til reformasjonen.²⁰

Dei som i det føregående er omtalte som lensmenn er forgjengarane til dei seinare bondelensmennene, men i mellomalderen var det i hovudsak berre ein lensmann i kvar sysle, og han fungerte som syslemannen sin ombodsmann. Lensmannen skulle utnemnast mellom dei beste bøndene og ha ætt i det området han var lensmann i.²¹ Med omsyn til aristokratiet, er eg freista til å rekna også denne gruppa som ein del av aristokratiet, men til eit lågare sjikt av det.

Hardanger og namnet Peter

Det som etter mitt syn er eit av dei mest interessante momenta med aristokratiet i Hardanger på 1200- og særskilt førstninga av 1300-talet, er den etter måten store frekvensen av fornamnet Peter mellom stormennene i området. Midt på 1200-talet møter vi ein Peter Unge, som er sagt å vera mågen til Brynjulv på Aga i Ullensvang. Kring 1300 møter vi så både ein Peter på Sandven i Kvam og ein Peter på Spåneim i Ulvik. Peter på Sandven hadde også ein son med same namnet, og om det frå 1293 og frametter er tale om ein eller to Peter på Spåneim er litt uklårt. Riddaren som er syslemann i 1324 heitte i alle høve Peter Petersson. Som om ikkje det er nok møter vi på same tid også ein Peter Pålsson på Augastad i gamle Jondal kommune, no i Kvam. Til overmål skal vi ikkje lenger enn til Voss før vi møter nok ein stormann i Peter på Finne. Eg skal koma attende til nokre av desse nedanfor.



Seglet til Peter på Finne frå omlag 1303 (NoSigV, nr. 34).

Hardanger-aristokratiet

Den kan henda mest vidgjetne nolevande hardingen er landbruksminister Lars Sponheim frå Ulvik. I mellomalderen var det truleg ein annan Spåneimbu, nemleg Ogmund, som hadde den rolla. Det er ikkje mykje vi veit om han i dag, men Håkon Håkonssons saga (kap. 81) fortel at nokre år før 1222 drog Andres frå Sjømæling i Aure på Nordmøre, Svein Sigridsson, og Ogmund frå Spåneim, med to skip på kaupferd til Bjarmeland. På hausten returnerte Andres og Svein med eitt av skipa, medan håløygen Helge Bogransson og mannskapet hans vart igjen. Ogmund vart også verande att der, og om hausten drog han med mennene sine til fyrstedømmet Susdal, nord-aust for Moskva, og handla der. Håløygane som var att i Bjarmeland kom på kant med bjarmekongen, og om vinteren vart alle drepne der. Då Ogmund høyrte om dette ville han ikkje reisa tilbake til Bjarmeland, men drog aust til Novgorod og derifrå til havet og han stansa ikkje før han var komen til Jorsal, det vil seia Jerusalem. Derifrå drog han attende til Noreg, og denne ferda gjekk det store fråsegner om. Sidan høyrer vi ikkje meir om korkje Ogmund eller Spåneim i kongesogene, men at denne forteljinga er medteke i Håkons saga trass i at den ikkje har direkte relevans for konteksten fortel oss at den har vore velkjent.

Neste gong vi høyrer noko om Spåneim er i eit brev utferda på Aga i 1293 då Sigurd lagmann på Aga, Torolv på Jåstad i Ullensvang, Peter på Spåneim og Jon prest skriv ei kunngjering om vitnemål og forlik vedkomande garden Bleie i Ullensvang.²² Om denne Peter på Spåneim er den same som vi møter seinare ut etter 1300-talet er litt usikkert. Det kan dermed vera far til Peter Petersson som er til stades på Aga i 1293, men sikkert er det ikkje. Alt i 1301 er det nemnt ein riddar Peter på Spåneim, medan det i 1309 er omtalt ein væpnar Peter Petersson mellom garantane til ein fredstraktat mellom Noreg og Danmark. Er denne væpnaren identisk med den seinare riddaren Peter Petersson må det vera ein eldre Peter på Spåneim som er nemnt i 1293 og 1301.

Endå meir kompliserande vert det når Torgeir Petersson på Spåneim i 1310 utferdar testamente i Stavanger.²³ Det første spørsmålet er om han er bror eller son av Peter Petersson, for brevet impliserer at faren framleis er i live i 1310. Sjølv trur eg mest på at

han er son av den eldre Peter på Spåneim, og dermed bror til Peter Petersson. Torgeir seier sjølv at han har fleire brør. Interessant er det også at vi får moment som tyder på eit samband til ætta på Finne på Voss, ettersom Torgeir Petersson testamenterer bort jordegods i denne garden. På Finne møter vi mellom 1303 og 1320 ein Peter, med sønene Gudbrand og Orm. I dette testamentet får vi også vita at morsøstrene til Torgeir Petersson heitte Åsa og Ingebjørg, men kva mora heitte seier ikkje brevet noko om. Elles kan ein jo merka seg at Torgeir Petersson også testamenterer verdjar til Det heilage landet, noko som kan vera med på å indikera eit ættesamband bakover til den noko ufrivillige pilgrimen Ogmund frå Spåneim.

Kven dei andre brørne til Torgeir Petersson var er uvisst, men ein kan ikkje utelukka at det er den herr Ogmund Petersson og bror hans, Ingemund, som medseglar eit gåvebrev frå Sigurd Ormsson på Randa i 1318.²⁴ Brevet er truleg utferda i Rogaland. Ogmund Petersson har truleg vore riddar skal ein dømme etter herretittelen, og han kan ikkje vera identisk med den Ogmund i Byre som er nemnt i 1302, ettersom dei har forskjellige våpen i segla sine. Ein kan elles merka seg at Ogmund og Ingemund også har forskjellige våpen i sine segl i 1318. Med omsyn til herr Peter Petersson, så var han i 1332 gift med ei Sunniva Brynjulvsdotter.²⁵ Ho var truleg søster til riddaren Svein Brynjulvsson, som er nemnt i kjeldene mellom 1310 og 1325. Kven desse to var born av er uklårt, men det har neppe vore Brynjulv på Aga.

Med denne generasjonen forsvinn ætta på Spåneim ut frå kjeldene, og siste gong eg kan finna garden nemnt er i 1340 då ein Øyolv på Spåneim er mellom nokre menn i Ulvik som får pålegg frå



*Seglet til Ingemund
Petersson i 1318
(NoSigV, nr. 97).*



*Seglet til Ogmund
Petersson i 1318
(NoSigV, nr. 96).*

biskop Håkon om å gjera opp status for kyrkja, presten og prestegarden i Ulvik sine jorder og inntekter.²⁶ Om han har vore i slekt med dei tidlegare Spåneim-mennene er uråd å seia noko sikkert om. Det har elles vore skrive mykje om denne ætta og dei moglege koplingane mellom den og andre vestnorske stormannsætter, som til dømes Byre i Ryfylke forutan ættene på Sandven og Aga. Men det er nok påkrevd med ein heilt ny og kritisk gjennomgang av kjelde-materialet skal ein ha von om å finna kva som kan vera rett.

Oma i Strandebarm

På garden Oma i Strandebarm budde i starten av 1300-åra ein Andres. Han opptrer som vitne i 1304 og som takstmann på skiftet etter Guttorm på Noreim i 1306.²⁷ Seinare på 1300-talet møter vi ein Ivar på Oma. Han er nemnt siste gong i 1351 i eit skrifteprivilegium utferda av pave Clemens VI,²⁸ og då kjem det fram at han var ridrar og gift med ei Ingrid. Han har tydelegvis ikkje stått på særleg god fot med biskop Håkon av Bergen, for i 1340 kjem det fram at kong Magnus Eriksson hadde utnemnt Ivar bonde på Oma og Håkon notarius til å motta rekneskapen for Bergen fehirdsle av prosten Guttorm Pålsson ved Apostelkyrkja i Bergen, under oppsyn av biskop Håkon. Biskop Håkon skriv då brev tilbake til kongen der han klårt gjev uttrykk for at han ikkje har tru på at Ivar er eigna til denne oppgåva, «æighi synizst oss ok at Iuar bonde være til þeirrar ræikningar feller».²⁹ Kor vidt Ivar var slekt i Andres er usikkert, men det er ikkje urimeleg å rekna med det. Elles får vi her eitt av mange eksempel frå mellomalderen på at tilnamnet bonde har vore nytta om stormenn.

Ljones i Strandebarm

Litt lenger nord i Strandebarm, på Ljones, møter vi alt i 1202 stormannen Torgrim av Ljones mellom dei fremste birkebeinarhovdingane. Torgrim er nemnt nokre gonger i det som vert kalla Soga om baglarar og birkebeinarar, og han ser ut til å ha vore mellom dei fremste ombodsmennene for birkebeinarane på

Vestlandet. Den 21. april 1206 vart han gift i Nidaros med Sigrid Bårdsdotter, halvsøster til kong Inge Bårdsson. Men alt dagen etter vart han hardt såra i kamp mot baglarane då dei kom overraskande på birkebeinarane og jaga dei frå Nidaros. Torgrim sjølv er sagt å ha kome seg unna, men var som nemnt hardt såra. Han er ikkje nemnt sidan i saga, og har kan henda døydd ikkje så lenge etter dette. Sigrid vart seinare gift med Jon på Austrått i Trøndelag, som døydde i 1213. Kor vidt Torgrim og Sigrid hadde born fortel saga ingenting om.

Torsnes i Jondal og Sandven i Kvam

Om ættene på Torsnes i Jondal og Sandven i Kvam er det skrive mykje opp gjennom tidene, og dette er ikkje staden for ein gjennomgang av alt det. Eg vil berre nøya med å visa til Lars Hamres banebrytande artikkel i *Norsk Slektshistorisk Tidsskrift* frå 1949 med omsyn til dette.³⁰ I hovudsak har alt som er skrive etter dette bygt på Hamre, og det finst sikkert eit hundretal publiserte arbeid av høgst varierende kvalitet om desse slektene i den slekts- og lokalhistoriske tidsskriftfloraen på Vestlandet.

Augastad i Jondal (Tørvikbygd)

På Augastad i Tørvikbygd i gamle Jondal sokn budde det i starten av 1300-åra ein mann som heitte Peter Pålsson. Han er nemnt i seks brev mellom 1306 og 1331. Ut frå omstenda må ein rekna med at også Peter Pålsson har tilhørt aristokratiet i Hardanger. I våpenseglet hans førte han eit mannshovud med hjelm, og Lars Hamre tolka i si tid dette seglmerket som eit blåmannshovud, kan henda til minne om ei tidlegare krossferd. Peter Pålsson har elles vore freista plassert inn i ei av dei andre stormannsættene i Hardanger, som Aga, Torsnes, Sandven og Spåneim. Det



Seglet til Peter på Sandven i 1314 (NoSigV, nr. 68).

finst likevel ikkje noko i kjeldene som gjev oss grunn til å rekna med at han skal ha tilhøyrt ei av desse slektene. Dermed må ein inntil vidare rekna med at Peter Pålsson har tilhøyrt ei særskilt slekt.³¹

Ut over Peter Pålsson kjenner ein ikkje til mellomalderbebuarar eller eigarar på Augastad, men Peter må etter alt å døma ha etterslekt i den såkalla Pust-slekta på Drage i Tørvikbygd som vi møter på 1500-talet.³²

Noreim i Kvam

På Noreim i Kvam vart det den 20. februar 1306 utferda eit vitnebrev om skifte mellom Ivar Guttormsson og svograne hans, Peter og Sigurd. Kven desse to svograne var seier ikkje brevet noko om, men det er vanleg å rekna med at det er tale om Peter på Sandven og Sigurd på Torsnes.³³ Dette, forutan det etter måten store jordegodset som vert skifta i 1306, samt fleire andre moment i dei to andre breva frå høvesvis 1304 og 1317 som Ivar er nemnt i, indikerer at Ivar Guttormsson også har tilhøyrt det ein må omtala som aristokratiet i Hardanger. Diverre kjenner vi ikkje fleire kjelder som kastar ljøs over denne ættekrinsen.

Aga i Ullensvang

Av alle dei kjende gardane i Hardanger er kan henda Aga i Ullensvang den mest kjende, også med omsyn til aristokratiet. Her sat det på 1500- og 1600-talet ei grein av den såkalla Galtung-slekta som vi elles kjenner frå Torsnes i Jondal. Men også i høg mellomalderen sat det storfolk her. Lagmannsstova på Aga vert gjerne knytt til riddaren og Gulatingslagmannen Sigurd Brynjolvsson, som er kjend frå brev i tida 1285–1293, og som etter tradisjonen skal ha drukna utanfor Utne ein gong kring 1300. Gravsteinen over han seier at han var son til Brynjolv på Aga som vi kjenner frå eit brev som kan tidfestast til ein gong før midten av 1200-talet. Det er elles ikkje mykje ein veit om lagmannen.

Seinare på 1300-talet møter vi både ein Arne (nemnt 1309–1346) og ein Torgaut (nemnt 1309–1314), men det kan ikkje

påvisast noko slektskap mellom desse to og lagmannen. Riksarkivar Asgaut Steinnes gissa i si tid på at Arne på Aga var identisk med ein Arne Olvesson som vi møter i brev frå 1312 og 1340, og som var gift med ei Bergljot. Dette fekk Steinnes til å hevda at Bergljot måtte vera ei dotter av Sigurd lagmann, men dette er høgst uvisst.³⁴ Ein må likevel kunna rekna med at både Arne og Torgaut på Aga har tilhøyrt aristokratiet.

I åra 1358–1361 møter vi ein Besse Vikingsson som kan henda har budd på Aga. Han var gift med ei Sunniva, og hadde med henne ei dotter som heitte Gunna. I 1362 møter vi så ein Amund eller Ogmund Arnbjørnsson på Aga. Han var son av Arnbjørn Ogmundsson av ætta på Byre i Ryfylke, og tilhøyrt definitivt det vestnorske aristokratiet. I 1386 kjem det fram at Ogmund var gift med ei Sigrid, som Steinnes trur må ha vore ei dotter av Arne på Aga.

Siste gong vi møter Aga i kjeldene frå 1300-talet er då stormannen Greip Ivarsson av ætta på Hatteberg i Kvinnherad og sylemann på Færøyane, i 1399 mellom anna avstår alle sine rettar i Aga og Jåstad i Ullensvang til riddaren Gaute Eriksson.³⁵ Dette siste tyder ikkje at Greip Ivarsson har eigd noko i Aga eller Jåstad, men at han har hatt odelsrett til gardane.

Jåstad i Ullensvang

Det førre brevet eg nemnte omtalte også Jåstad, som ligg litt nord for Aga. Her budde det i mellomalderen nokre personar som må ha tilhøyrt det absolutte toppsjiktet i det norske aristokratiet. Diverre er det ikkje mykje ein veit om dei, og det vesle ein veit kom fram i dagslyset igjen i 1880 då Nicolaysen fann ein gravstein i ruinane av Lyse kloster på Os over det sømelege ekteparet Sigurd bonde på Jåstad og Sigrid kongsfrenke, husfrua hans. Kongsfrenke tyder at det er tale om ein kvinneleg slektning av sjølvaste kongen, og det var neppe kven som helst som fekk høve til å inngå ekteskap med slik ei kvinne i dei dagar. Gravsteinen er omtrentleg datert til siste del av 1200-talet eller kring 1300. Korkje Sigurd eller Sigrid er kjente frå andre kjelder.

I 1309 og 1310 møter vi så ei Ragna Marteinsdotter av Jåstad. Ho hadde før vore gift med riddaren Torolv på Idse i Ryfylke, og som no

var vorten munk i Lyse kloster. Sjølv måtte Ragna ta opphald i Nonneseter kloster i Bergen i 1310. Desse to må vera foreldre til Marte in Torolvsson på Idse som er kjend frå to brev i 1318, og som var gift med Cecilia Isaksdotter av stormannsætta på Talgje i Ryfylke. Det er lite truleg at Marte in og Cecilia har hatt livsarvingar etter seg, av di det seinare viser seg at Hestbø-ætta i Ryfylke har overteke godset etter Talgje-ætta.

Kinsarvik i Ullensvang

Marte in-namnet i samband med Jåstad og Idse har leia mange tidlegare granskarar til å tru at det må ha vore eit ættesamband mellom Ragna Marte insdotter på Jåstad og Marte in Kongsfrende i Kinsarvik i første halvta av 1200-talet. Det er ikkje ein urimeleg tanke. Både sosial status såvel som kronologi, namnelikskap og geografisk plassering, stør opp under ei slik hypotese. Korleis dette sambandet har vore er likevel ikkje godt å seia, og dei forsøka som er gjort på å forklara sambandet har etter mitt syn store svakheit ar.

Eit interessant moment i denne samanhengen kan vera å sjå nærare på det jordegodset som Lyse kloster åtte i Hardanger og Sunnhordland. Klosteret eigde i 1600-åra fleire heile gardar tvers over fjorden frå Jåstad, mellom anna Opedal, Århus, Ernes og Ytre Ureim. Ser ein lenger ut over i fjorden finn ein at Lyse kloster også åtte heile Ljones i Strandebarm, og her har vi også ein lokal stormann som vart gift med ein kvinneleg slektning av kongen, nemleg Torgrim på Ljones som i 1206 vart gift med Sigr id Bårdsdotter av ætta på Rein i Rissa i Trøndelag. Som eg har nemnt seier ikkje saga noko om at dei hadde barn saman, og Sigr id vart sidan gift med Jon på Austrått som døydde i 1213. Dermed har det i det minste ikkje vore mange barn i dette ekteskapet. Men det som er interessant er koplinga til Lyse kloster, samt namnet Sigr id på kona til Torgrim. Sigr id heitte som nemnt også kona til Sigurd på Jåstad, og dei vart begge to gravlagde i Lyse kloster. Det kan ut frå det tenkjast eit samband mellom Jåstad og Ljones, så vel som eit samband mellom Ragna på Jåstad og Marte in i Kinsarvik. Dette er førebels berre lause spekulasjonar, men det kan vera fruktbart å sjå kjeldene nærare i saumane med omsyn til dette.

Neseim i Granvin

I Granvin har eg ikkje funne nokon direkte referanse til stormannsætter i høg mellomalderen, men det kan vera verd å gjera merksam på at garden Neseim i Granvin er svært sentral i ein større artikkel eg nyleg har publisert i *Norsk Slektshistorisk Tidsskrift* om den gamle lendmannsætta på Mel i Kvinnherad.³⁶ Minst to av borna til Gaut Jonsson på Mel, som døydde i 1270, åtte jord i denne garden.

Avslutning

Eg håpar denne relativt kortfatta rundturen i Hardanger på 1200- og 1300-talet har vore til opplysning og nytte. Eg har, så godt eg har makta ut frå eit spinkelt kjeldegrunnlag, freista å gje eit innblikk i dei sosiale elitane i Hardangersamfunnet i høg mellomalderen, og ein kan vel konkludera med at Hardanger ikkje stod tilbake for andre regionar som "residensstad" for eit livskraftig aristokrati, med foreiningar til andre landsdelar så vel som inn i kongsættene.

Litteratur:

- Andersen, Per Sveaas. «Syssel: Norge.» I *KLNM*, bd. XVII, sp. 646–648.
København: Rosenkilde og Bagger, 1972a. «Sysselmann.» I *KLNM*, bd. XVII, sp. 651–656. København: Rosenkilde og Bagger, 1972b.
- Benedictow, Ole Jørgen. «Norge.» I *Den nordiske Adel i Sennmiddelalderen. Struktur, funksjoner og internordiske relationer. Rapporter til Det nordiske Historikermøde i København 1971, 9–12 August*, 9–44. København, 1971.
- Copleston, Frederick Charles. *Greece and Rome: From the Pre-Socratics to Plotinus*. Bd. I, *A History of Philosophy*. New York: Image Books, 1993.
- DN = *Diplomatarium Norvegicum: Oldbreve til Kundskab om Norges indre og ydre Forhold, Sprog, Slægter, Sæder, Lovgivning og Rettergang i Middelalderen*. Redigert av Chr. C. A. Lange, Carl Richard Unger, Henrik Jørgen Huitfeldt-Kaas, Gustav Storm, Alexander Bugge, Christoffer Brinchmann, Oluf Kolsrud, Hallvard Magerøy og Ferdinand Linthoe Næshagen. 22 bd. Christiania/Oslo: Norsk historisk Kjeldeskrift-Institutt, 1847–1995.
- Fladby, Rolf. «Lensmann: Norge.» I *KLNM*, bd. X, sp. 505–506. København: Rosenkilde og Bagger, 1965.
- Hamre, Lars. «Til saga om ættene på Sandvin og Torsnes på 13–1400-talet.» *Norsk slektshistorisk tidsskrift* 12 (1949): 97–120.

- Helle, Knut. *Norge blir en stat 1130-1319*. Bd. 3, *Handbok i Norges historie*. Oslo: Universitetsforlaget, 1974.
- KLNM* = *Kulturhistorisk leksikon for nordisk middelalder fra vikingetid til reformationstid*. Redigert av Georg Rona. 22 bd. København/Helsingfors/Reykjavik/Oslo/Malmö: Rosenkilde og Bagger/Akademiska Bokhandeln/Bókaverzlun Ísafoldar/Gyldendal Norsk Forlag/Allhems Förlag, 1956–1978.
- Kolltveit, Olav. *Bygdesoga I*. Bd. I, *Odda, Ullensvang og Kinsarvik i gamal og ny tid*. Bergen: Odda, Ullensvang og Kinsarvik bygdeboknemnd, 1963.
- . «Augestad og Pusteslekta.» *Hardanger* 1964 (1964): 298–304.
- NgL* = *Norges gamle Love indtil 1387*. Redigert av Rudolf Keyser, Peter Andreas Munch, Gustav Storm og Ebbe Hertzberg. 5 bd. Christiania, 1846–1895.
- NgL2* = *Norges gamle Love, Anden Række, 1388-1604*. Redigert av Absalon Taranger, Oscar Albert Johnsen, Oluf Kolsrud, Grethe Authén Blom, Ferdinand Linthoe Næshagen, Gösta Åquist og Halvor Kjellberg (ikkje komplett) 4 bd. Kristiania/Oslo: Norsk historisk Kjeldeskrift-Institutt, 1904–1995.
- Norske middelalderdokumenter*. Redigert av Sverre Bagge, Knut Helle og Synnøve Holstad Smedsdal. Bergen/Oslo/Tromsø: Universitetsforlaget, 1973.
- NoSigV* = *Verdslige sigiller indtil aar 1400*. Redigert av Henrik Jørgen Huitfeldt-Kaas, Christoffer Brinchmann og Oluf Kolsrud. Bd. 1, *Norske sigiller fra middelalderen*. Kristiania/Oslo: Kristiania Lithografiske Aktiebolag og Det Mallingske Boktrykkeri, 1899–1950.
- Powis, Jonathan. *Aristocracy*. Redigert av R. I. Moore, *New Perspectives on the Past*. Oxford: Basil Blackwell, 1984.
- Sagosen, Alf Harry. «Sysler og systemenn fram til år 1300.» Hovudoppgåve i historie, Historisk institutt, Universitetet i Bergen, 1973.
- Steinnes, Asgaut. «Eit brev frå 1423 om garden Aske i Mosterøy herad.» *Ætt og heim* 1950 (1951): 133–138.
- Ugulen, Jo Rune. «Kring ætta på Ornes og Mel i mellomalderen, samt noko om Rane Jonssons etterkomarar og slekta Hjerne (Hjärne).» *Norsk slekthistorisk tidsskrift* 39 (2004): 235–316.
- Vigerust, Tore Hermundsson. «Adelsnytt.» *Genealogen* 1999, nr. 1 (1999): 44–61.

Noter:

¹ Ole Jørgen Benedictow, «Norge,» i *Den nordiske Adel i Senmiddelalderen. Struktur, funksjoner og internordiske relationer. Rapporter til Det nordiske Historikermøde i København 1971, 9–12 August* (København: 1971), s. 9.

² Jonathan Powis, *Aristocracy* (Oxford: Basil Blackwell, 1984), s. 43.

³ Frederick Charles Copleston, *Greece and Rome: From the Pre-Socratics to Plotinus*, bd. I, *A History of Philosophy* (New York: Image Books, 1993), s. 355; Powis 1984, s. 6.

⁴ Copleston 1993, s. 355.

- ⁵ Per Sveaas Andersen, «Sysselmann,» i *KLNM*, bd. XVII (København: Rosenkilde og Bagger, 1972b), sp. 651.
- ⁶ Sjø t. d. Per Sveaas Andersen, «Syssel: Norge,» i *KLNM*, bd. XVII (København: Rosenkilde og Bagger, 1972a), sp. 646; Knut Helle, *Norge blir en stat 1130-1319*, bd. 3, *Handbok i Norges historie* (Oslo: Universitetsforlaget, 1974), s. 206–209; Alf Harry Sagosen, «Sysler og systemenn fram til år 1300» (Hovudoppgåve i historie, Historisk institutt, Universitetet i Bergen, 1973), s. 122.
- ⁷ Andersen 1972b, sp. 651–652; Helle 1974, s. 206.
- ⁸ DN XXI nr. 14.
- ⁹ DN XXI nr. 16 og 17.
- ¹⁰ Nemnt i DN I nr. 166.
- ¹¹ DN XV nr. 9.
- ¹² DN IV nr. 243.
- ¹³ NgL III, nr. 25; jf *Norske middelalderdokumenter*, red. Sverre Bagge et al. (Bergen/Oslo/Tromsø: Universitetsforlaget, 1973), s. 250–251.
- ¹⁴ DN I nr. 560.
- ¹⁵ Olav Kolltveit, *Bygdesoga I*, bd. I, *Odda, Ullensvang og Kinsarvik i gamal og ny tid* (Bergen: Odda, Ullensvang og Kinsarvik bygdeboknemnd, 1963), s. 228.
- ¹⁶ NGL2 I nr. 21.
- ¹⁷ DN I nr. 588.
- ¹⁸ DN V nr. 738.
- ¹⁹ DN I nr. 813.
- ²⁰ Jf. Kolltveit 1963, s. 228 og 308.
- ²¹ Rolf Fladby, «Lensmann: Norge,» i *KLNM*, bd. X (København: Rosenkilde og Bagger, 1965), sp. 505.
- ²² DN IV nr. 6.
- ²³ DN IV nr. 85.
- ²⁴ DN II nr. 131.
- ²⁵ DN V nr. 92.
- ²⁶ DN X nr. 42.
- ²⁷ DN II nr. 81.
- ²⁸ DN VII nr. 227.
- ²⁹ DN VIII nr. 129.
- ³⁰ Lars Hamre, «Til saga om ættene på Sandvin og Torsnes på 13–1400-talet,» *NST* 12 (1949)
- ³¹ Tore H. Vigerust, «Adelsnytt,» *Genealogen* 1999, nr. 1 (1999): s. 56–57.
- ³² Jf t.d. Kolltveit 1963, s. 302–303; Olav Kolltveit, «Augestad og Pusteslekta,» *Hardanger* 1964; Vigerust 1999, s. 58.
- ³³ Jf. t.d. Hamre 1949, s. 106.
- ³⁴ Asgaut Steinnes, «Eit brev frå 1423 om garden Aske i Mosterøy herad,» *Ætt og heim* 1950: s. 135.
- ³⁵ DN II nr. 559.
- ³⁶ Jo Rune Ugulen, «Kring ætta på Ornes og Mel i mellomalderen, samt noko om Rane Jonssons etterkomarar og slekta Hjerne (Hjärne),» *NST* 39 (2004).

Middelalderkirkene i Hardanger

Å snakke om middelalderkirkene i Hardanger er i utgangspunktet et takknemlig emne – området har en ”varierte bestand” av stående middelalderkirker, og dessuten vet vi en del om de kirkene som er gått tapt i løpet av de siste århundrene.

Jeg skal snakke om to hovedtema som gjelder middelalderkirkene i Hardanger – *kirkested* og *kirkebygning*. Det er særlig to forskeres arbeider som ligger bak den fremstillingen jeg skal gi: Arkeologen Lars Øyvind Birkenes’ hovedfagsoppgave om *Gard, grav og kyrkje*, og kunsthistorikeren Hans-Emil Lidéns artikkel om forsvunne stavkirker i Bergen bispedømme. I tillegg vil jeg trekke inn en del øvrig bakgrunnsmateriale som arkeologen Frode Iversen har arbeidet med.

Hvilke middelalderkirker står i dag, og hvor mange har det vært? Middelalderkirker som står i dag er forholdsvis lette å telle – innenfor området jeg tar med her står det 6 middelalderkirker (markert med rødt) (Fig. 1): Fem steinkirker pluss stavkirken i Røldal.

Hvis vi så legger til de av dagens kirkesteder hvor vi vet med sikkerhet at det stod kirker i middelalderen, så kommer vi opp i 14 kirkesteder (markert med blått), selv om dagens kirker i hvert fall i Varaldsøy, Strandebarm og Øystese er flyttet noe i forhold til hvor middelalderkirken stod. Men det har vært noen flere: På Mel, i Guddal og i Opedal er kirkestedene nedlagte (markert med grønt), men har hatt middelalderkirker. I tillegg er det grunn til å spørre seg om ikke også Ljones, Nanes (Steinstø) og Omvik (markert med gult) har vært kirkesteder i middelalderen – det skal jeg komme tilbake til.

Uten å vite særlig mer om Hardanger kan vi likevel si litt om kirkestedene bare ved å se på dette kartet – nå er ikke dette kartet så detaljert at den faktiske beliggenheten til kirkene kommer helt klart fram, men noen trekk vil fremgå: De fleste middelalderske kirkestedene ligger i kontakt med de større fjordløpene, og aller flest langs hovedfjorden. Det klareste unntaket på dette kartet er Røldal;

Granvin er også trukket noe inn fra fjordkanten, og Ulvik og Odda ligger noe "gjemt" i forhold til de andre.

Hvorfor kom kirkene til å bli bygget på disse stedene? For å kunne si noe om det, er det ikke nok med å titte på kartet, selv om sjøvegs kommunikasjon selvsagt er en faktor som hører med. Og kanskje er det heller ikke helt feil å gjøre som mange har gjort, nemlig å se på stedenes visuelle kvaliteter – man kan jo nok forvente at en så viktig bygning som en kirke ligger på vakre steder i landskapet. Men hvordan man tenkte om hva som var vakkert i tidlig middel-

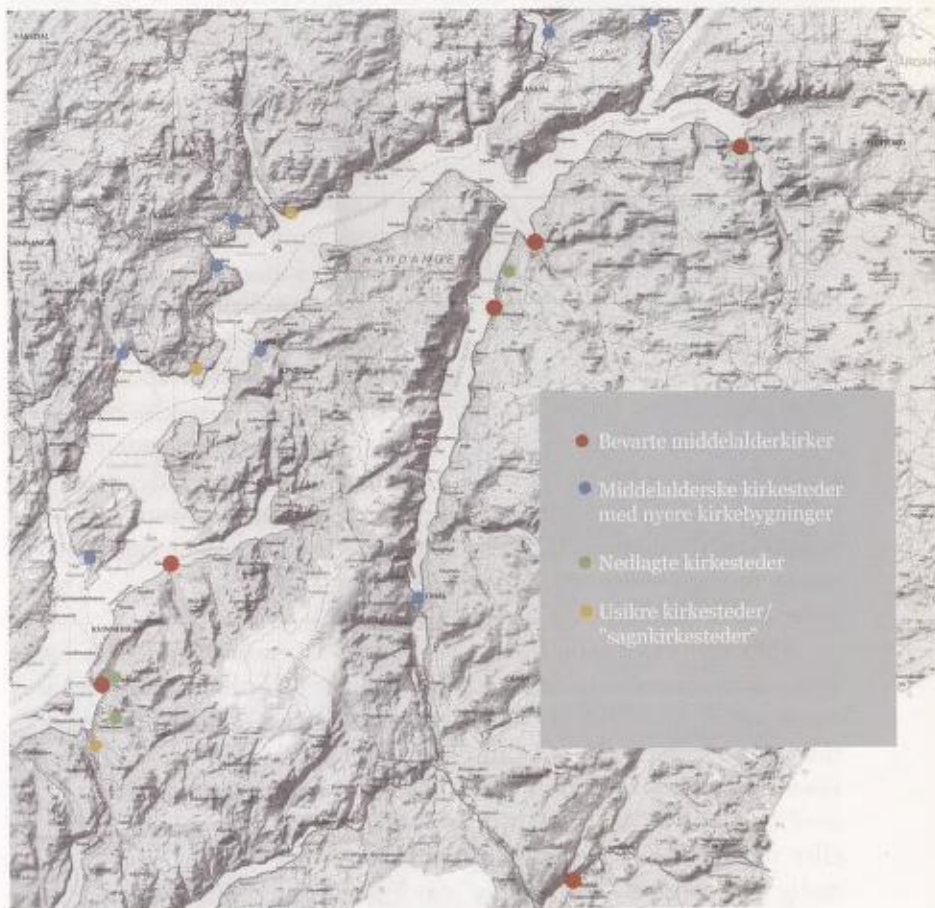

Fig. 1. Kirkesteder i Hardanger. Kart: Lars Øyvind Birkenes.

alder er imidlertid ikke så lett å svare på – vår oppfattelse av norsk natur og storslåtte steder er nok i stor grad konvensjoner som landskapsmalerne på 1800-tallet skapte. Vi må nok heller gå til de historiske forholdene som rådde forut for etableringen av kirkestedene, og gjøre så godt vi kan med å forstå disse forholdene som bakgrunn for valg av kirkested. Særlig er det to typer kilder vi har til å si noe forsøksvis fornuftig om dette: Arkeologiske spor i landskapet – særlig hedenske gravminner – og nærstudier av gårds- og eiendomshistoriske forhold i den grad de lar seg rekonstruere utfra samtidige og retrospektive kilder. La meg presisere at vi nå snakker om etableringen av *kirkestedene* i tidlig middelalder – og ikke nødvendigvis om byggingen av de kirkene som i dag står.

Slike analyser av arkeologisk materiale kombinert med gårds- og eiendomshistorie er blant det som arkeologen Lars Øyvind Birkenes har forsøkt å gjøre. Vi kan først se på hans kart over en del av Kvinnherad kirkesogn (Fig. 2), som inneholder mange av de faktorene vi er på jakt etter. Vi merker oss med en gang Skåla eller Kvinnherad kirke. Den lille svartmarkerte kirken sørvest for den i dag stående Skålakirken markerer stedet der tradisjonen tidligere har villet plassere en kirke eldre enn Skålakirken – både biskop Neumann og B. E. Bendixen omtalte på 1800-tallet spor etter en eldre kirketuft og kirkegård her. Tradisjonen ser ut til å ha rett, i alle fall delvis: På vårparten i år er det faktisk avdekket spor etter en kirkegård her. Om den virkelig er eldre enn kirkegården ved den stående Kvinnherad kirke, vet man ikke i skrivende stund. Litt lenger inne ser vi det nedlagte kirkestedet Mel, og lenger sør ligger et annet nedlagt kirkested, Guddal. Til slutt ser vi også markert sagnkirkestedet Omvik.

Som en begynnelse kan vi merke oss at Kvinnherad eller Skåla kirke er den eneste av disse som ligger i helt umiddelbar nærhet av et større antall hedenske gravminner – konsentrasjonen er så stor at det må kunne kalles et førkristent *gravfelt*. Gravminner fra jernalderen er ikke et tilfeldig forekommende fenomen som fordeler seg jevnt ut over norske bygder. Slike begravelser som markeres med gravhauger eller røyser er knyttet til selvstendige, selveide gårder. Man trengte trolig ikke være en "småkonge" for å få en slik begravelse, men i det minste måtte man tilhøre familien som eide jorda. Tendensen er helt klar i det bevarte gravmaterialet på Vestlandet i og med at områder

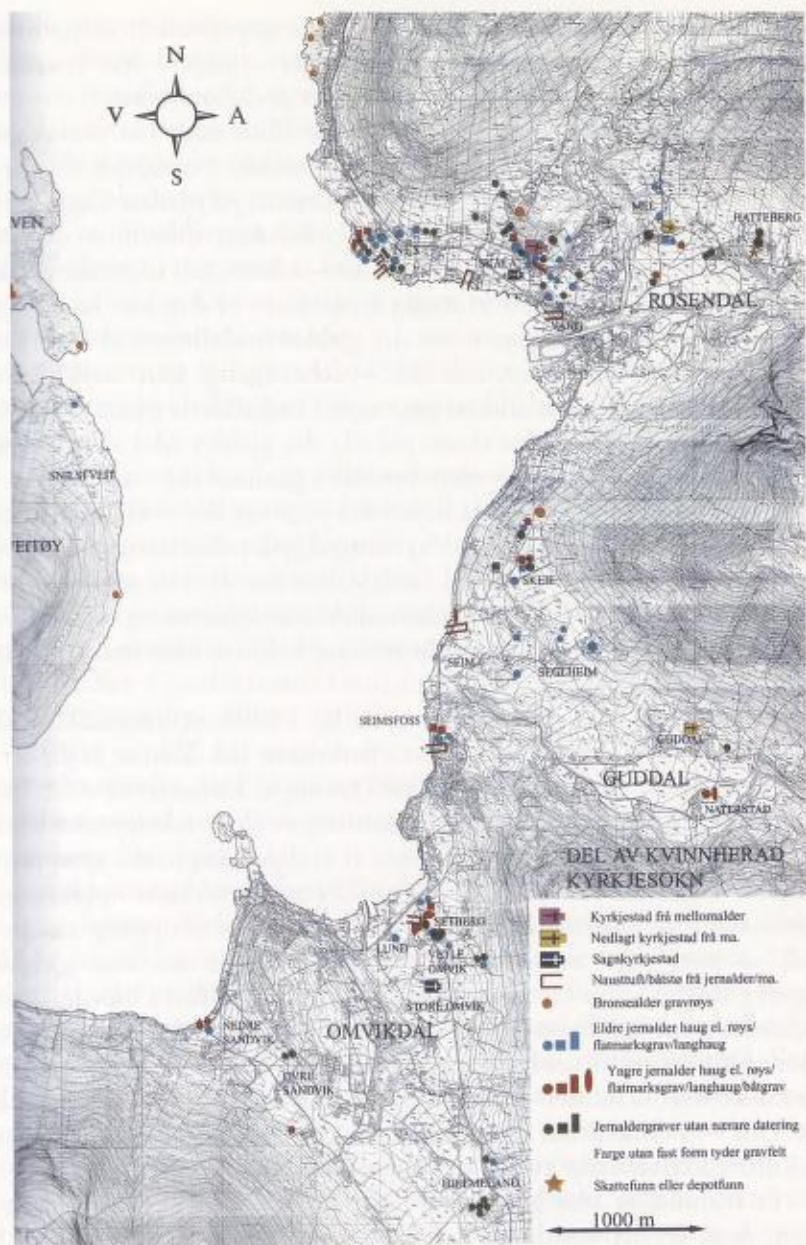

Fig. 2. Deler av Kvinnherad sokn. Kart: Lars Øyvind Birkenes

med mange selvstendige gårder har mange gravminner, mens områder i kjernen av store eiendomssamlinger – gods – har svært få gravminner, med unntak av setegården der godseieren satt.

Sammen med nabogården Nes er det Skåla som har den klart største konsentrasjonen av førkristne gravminner i området. På gården Mel ligger det også noen gravminner, mens på gården Guddal er det bare kjent ett gravminne. På sognkirkestedet Omvik er det på dagens gård ikke kjent noen gravminner – i hvert fall tilsynelatende!

Det er selvfølgelig helt urimelig å påstå at vi i dag kan kartlegge hele den fortidige situasjonen når det gjelder fordelingen av førkristne gravminner i dette området – selvfølgelig kan mye være forsvunnet. Noe er helt sikkert gått tapt i forholdsvis nyere tid som følge av inngrep, mens for eksempel når det gjelder Mel så vet vi at området har vært utsatt for store jordras i gammel tid – eldre strukturer kan ha gått tapt i disse. Likevel må vi tro at det vi kjenner til er noenlunde representativt – det er vanskelig å tolke dette bildet på annen måte enn at gården med Skålakirken har vært et sterkt maktsete i eldre tid. Når Skåla blir kirkested i middelalderen og etter hvert sognekirke hadde gården allerede en lang historie som maktsete og sentralsted bak seg.

Et spørsmål som i så måte er naturlig å stille, er om Skåla også hadde en sentral *kultsteds*funksjon i førkristen tid. Det er jo en seiglivet påstand i norsk lokalhistorieskrivning at kirkene ble reist ”på hovets grunn”, som en slags manifestering av kristendommens seier over de gamle avguder. Men nå åpner vi et digert kapittel – som innbefatter en rekke kompliserte spørsmål om stavkirkens opphav og stedsnavn som kultstedsindikator (– Ullensvang er et opplagt eksempel! –) kort sagt må det vel kunne hevdes at når det gjelder hovbygningen så er det arkeologiske grunnlaget for å hevde dens eksistens som en egen bygning og/eller bygningstype svært tynt. Men: Dersom vi nå ser bort fra eventuelle hov, så kan vi ikke avskrive kultstedskontinuitet – de førkristne gravene er uten tvil uttrykk for kult – et førkristent gravfelt, og for den saks skyld enkeltgrav er et kultsted uavhengig av om det har stått en bygning her eller ikke.

Et forhold av stor betydning er at innføringen av kristendommen, med en litt høytidelig setning, *fjernet døden fra landskapet*. I form av de førkristne gravene kunne jernalderens mennesker markere sine forfedre på gårdens grunn – i og med kristendommen

skulle denne funksjonen sentraliseres til de innvidde kirkegårdene, som i første omgang var fylkeskirkene. Det kan ha vært en viktig motivasjonsfaktor for storbøndene til å initiere kirkebygging på sine gårder, for å beholde slektens døde innenfor ættegårdens grenser.

Når det gjelder Skåla, så påpeker Lars Øyvind Birkenes at det her foreligger kultstedskontinuitet, i og med at kirken ligger ved og delvis på et jernalder-gravfelt. Denne tolkningen er litt problematisk i dette tilfellet, i og med at kun et mindretall av gravene er datert til yngre jernalder. Det er derimot ingen tvil om at kirkestedet markerer *maktkontinuitet* i området.

Skåla er, og har vært blant de aller største gårdene i distriktet, målt i landskyld. Det gir enda en grunn for hvorfor en kirke ble bygget her.

Hvordan ser de andre kirkestedstedene ut med hensyn til gård og gårdsstørrelse? Mel var også etter alt å dømme en storgård. På grunn av at Mel på 1600-tallet lå under Mowatt-godset er det ikke landskyldtall fra 1647 å forholde seg til – men ved ny skyldsetting i 1838 er gården noe mindre enn Skåla, men likevel blant de største og beste gårdene i området. Til det kommer det forhold at en av eierne på 1200-tallet – lendmannen Gaut Jonsson – eide Hatteberg, og trolig også nabogårdene Kletta og Eik.

Også Guddal har vært en etter måten stor gård, selv om den ikke var på størrelse med Skåla og Mel. Den kan muligens også ha vært lendmanngård i en periode forut for Mel, men direkte kildeutsagn om dette har vi ikke.

Kildeutsagn om kirke på Store Omvik har vi heller ikke – det er ingen bevarte førkristne graver, og gården var ganske liten ifølge 1647-matrikkelen. Men det er fremdeles levende sagn i grenda om at det har stått en kirke her i middelalderen. Det er lite konkret å bygge på for å underbygge en slik påstand, men Lars Øyvind Birkenes har et interessant resonnement: Oppdelingen av navnegården i Store Omvik og Vetle Omvik er et tydelig tegn på at dette en gang har vært en samlet gård. I tillegg har vi endelsen -vik, noe som neppe har vært brukt om gårder uten strandlinje – det er hypotetisk mulig at Lund og Setberg er skilt fra Omvik på et tidspunkt, og at dette skal betraktes som en gård fra gammelt av. Et argument mot dette er Lund-navnet, som er en svært gammel navnetype, og indikerer som regel en gammel navnegård. Men om denne hypotesen skulle

stemme, så har vi plutselig for oss en gård med både førkristne gravminner og en ikke ubetydelig størrelse. Når lokaliseringen av sagnkirken dessuten ligger i nærhet til det opprinnelige tunområdet på det som må antas å ha vært den opprinnelige navnegården, så kan vi ikke helt avvise muligheten for at sagnet stemmer. Vi kommer neppe videre uten arkeologiske utgravninger i den påståtte kirke-tuft. Slike sagnkirker er på en måte arkeologiens svar på "vann på mars"-teorier – man kan sannsynliggjøre at det har vært et grunnlag for å reise kirke her, men neppe noe mer.

Vi har altså i dette området 3, kanskje 4 ganske store gårder som har hatt eller kan ha hatt kirker i middelalderen. Hvis vi hadde sett på detaljkart av gårdene, og studert de antatte middelalderske tun-områdene i forhold til kirkene, så ville vi se at det er Skåla som skiller seg mest ut – der er avstanden størst mellom klyngetunområdet og den nåværende kirken. Men avstanden til det påståtte tidligere kirkestedet på gården – der det nå altså er funnet rester av en kirkegård – er langt mindre. Lars Øyvind Birkenes legger liten vekt på denne tunknytningen på Skåla, og foreslår som nevnt å se kirkestedet her i sammenheng med gammel kult. En annen tolkning av området – helt hypotetisk fra min side – kunne jo være at de gamle storgårdene Skåla og Mel (og kanskje Omvik) har hatt kirker i tilknytning til tunområdene på gårdene i tidlig kristen tid, som markering av gårdenes gamle storgårdstatus, mens Guddal – som ikke har gamle storgårdsmerker i form av gravminner – kanskje fikk en slik gårdskirke på den tiden på 1100-tallet da det satt stormenn her, enten de nå var lendmenn eller ikke.

Uansett så er Skåla det eneste kirkestedet som overlevde, og det må ha en viss sammenheng med den status kirkestedet hadde. Presten Steingrim nevnes i 1306 som ansvarlig for innsamling av en avgift til bispestolen blant kirkene i Sunnhordland. Skåla kan ha vært en av fylkets hoved- eller fjerdungskirker. Det som er sikkert, er at den store steinkirken som i dag står her (Fig. 3), ikke kan være en gårdskirke.

Hva så med de øvrige kirkene i Hardangerregionen? Mange av faktorene vi har sett i Kvinnherad går igjen for mange av kirkene. De er reist på ganske store gårder, eller det kan i det minste sannsynliggjøres at gårdene var av en viss størrelse i middelalderen, det finnes hedenske gravminner på gården, og kirkene har ofte en tilknytning til det gamle tunområdet på gården.

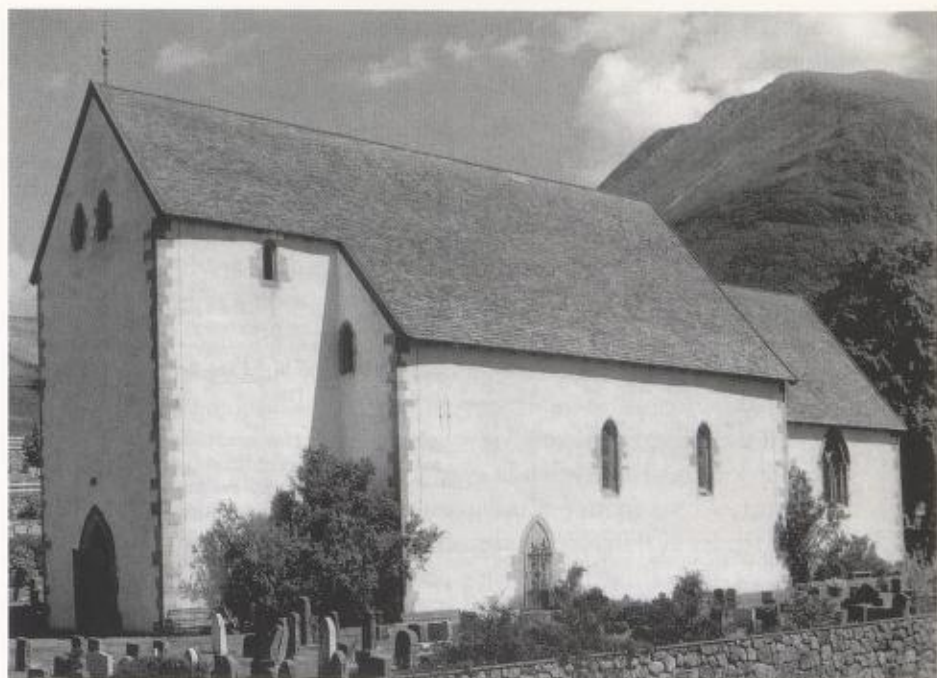

Fig. 3. Skåla eller Kvinnherad Kirke. Foto: Hans-Emil Lidén, *Norges Kirker*.

Det finnes noen unntak: Varaldsøy og Strandebarm har ikke gravminner fra jernalderen på gården. Varaldsøy ligger på gården Øvre Våge, men selv med en eventuelt rekonstruert storgård er det lite gravminner her. Birkenes mener likevel at kirken her har vært stormannsbyggeri. Strandebarm kirke i middelalderen lå på gården Berge, men Berge og nabogården Bru kan tidligere ha utgjort et gårdskompleks. Tolkning av kirkestedet er likevel vanskelig.

To andre kirkesteder, Vikøy og Granvin, ligger forholdsvis langt fra tunområdene på de respektive gårdene, og har heller ikke graver i umiddelbar nærhet. Birkenes tolker disse som kirkesteder opprettet med tanke på sentral beliggenhet i sognet, altså en form for "fellesbyggeri".

Jeg har med vilje utelatt å trekke inn selve *bygningene* i framstillingen til nå, mest fordi etableringen av kirkestedene i stor grad antas å ha foregått i perioden forut for byggingen av de kirkene vi i dag kjenner til. Men i en del tilfeller må det være riktig å ta både byg-

gemateriale og utforming av de kirkene vi kjenner med i betraktningen. Steinkirker er nokså alment oppfattet som et uttrykk for et visst økonomisk nivå – det var trolig langt dyrere å reise en kirke i stein enn en kirke i tre, men samtidig et det stor forskjell også på steinkirker, både i størrelse og håndverksmessig kvalitet.

La oss begynne på et ”makroplan” her også, og se på et par kart over Hordaland, laget av arkeologen Frode Iversen. Det første kartet (Fig. 4) viser Hordaland oppdelt i kommuner, der blå kommuner betyr at over 20% av gårdene i den kommunen har hedenske gravminner, mens i røde kommuner har under 20% av gårdene slike gravminner. Tendensen er temmelig klar: I Hardanger, Voss og Sunnhordlandsregionen er det forholdsvis mange gårder som har gravminner fra førkristen tid. Som nevnt tidligere, er slike gravminner knyttet til selveiende gårder – altså har det i denne regionen vært forholdsvis mange bønder som har eid jorden sin selv.

Dette ser vi dersom vi sammenligner med et annet kart: Dette er basert på skattematrikkelen av 1647, og det viser hvor stor del av landskylda som var eid av bønder i 1647 (Fig. 5): I de røde kommunene var det under 20% av gårdene som var eid av bøndene selv, mens i de blå var mer enn 20% av gårdene selveie.

Det fenomenet disse kartene viser, er kystaristokratiet i Hordaland: På kysten har gårdene i forholdsvis tidlig tid inngått i større godsansamlinger, som betyr at færre selvstendige bønder har reist gravminner. Inkludert i dette ligger en rekke av de gamle kongsgårdene.

Hva har dette med steinkirkene å gjøre (Fig. 6)? Vi kan begynne med å prikke inn steinkirkene fra 1100-tallet (markert med grønt – kirkene markert med sort har ikke sikker datering), altså de tidlige steinkirkene i fylket utenom kirkene i Bergen by og klosterkirkene. De plasserer seg pent og pyntelig innenfor området med stort adelig innslag, og få førkristne gravminner. Det er enten kongemakten selv, eller representanter for kystaristokratiet som reiser disse kirkene på 1100-tallet. De to kirkene i sør som faller utenfor dette området – Moster og Stødle – hører egentlig med i dette bildet likevel: Moster har opplagt hatt en tilknytning til kongemakten, og kirken på Stødle er vel mest trolig Erling Skakkes verk. Den eneste som virkelig skiller seg ut, er Kinsarvik i Hardanger.

Vi vet ikke alt vi ønsker å vite om Kinsarvik i jernalder og

middelalder. Men det er en rekke trekk som peker mot at Kinsarvik hadde en sentralstedsfunksjon i Hardanger i tidlig tid. Kirken ligger på en almenning – i seg selv betydningsfullt – mens den historiske gården i området må være Huse, selv om kirken i dag ligger nærmere gårdene Sandvik og Bråvoll. Det er jo blitt spekulert i om Huse-navnet kan ha et opphav i Huseby-institusjonen, altså gårder i kongens eie som fikk egne ombudsmenn etter rikssamlingen. Uansett er det andre trekk ved stedet som peker mot et sentralsted: Det er både gjenstandsfunn og tuftespor som kan tolkes som om Kinsarvik var en kaupang, tilsvarende Kaupanger i Sogn.

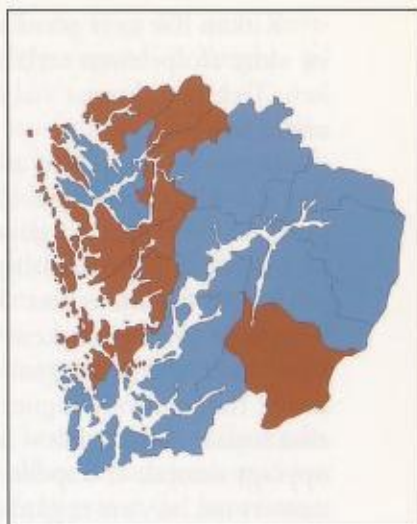

*Fig. 4. Gårder med førkristne gravminner pr. kommune.
Kart: Frode Iversen.*

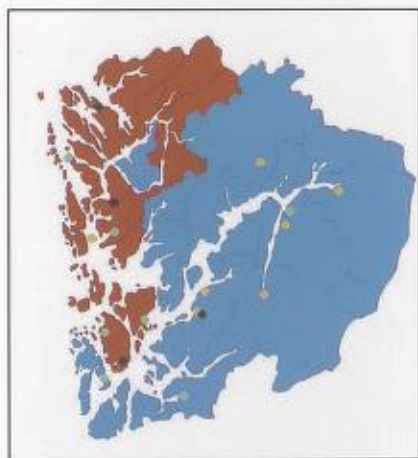

*Figur 6. Steinkirker i Hordaland.
Kart: Frode Iversen/Vidar Trædal.*

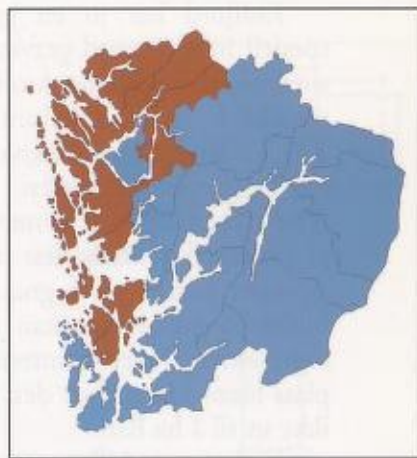

*Fig. 5. Gårder i bondeei
1647
pr. kommune.
Kart: Frode Iversen.*

Kirken har vært gravd ut arkeologisk, noe som førte til funnet av en eldre stolpebåren trekirke på nøyaktig samme sted som steinkirken. Trekirken kunne ved hjelp av myntfunn dateres til 1000-tallets andre halvdel.

Legger vi så på de steinkirkene i Hordaland som etter alt å dømme ble oppført på 1200- eller tidlig 1300-tall (markert med gult), så får vi dette utslaget: Med unntak av det kongelige kapellet på Tysøy, så ligger samtlige av disse kirkene i Hardanger og Voss.

Jeg vil for sikkerhets skyld nå understreke at vi nå snakker om byggingen av steinkirkene – ikke etableringen av kirkestedet. Når disse steinkirkene bygges, må de i de fleste tilfellene være ment å skulle fungere som sognekirker, eller kirker med større geografiske eller sosiale nedslagsfelt – ikke lenger som gårds- eller privatkirker. Et opplagt unntak er kapellet på Mel, som er vanskelig å datere, men uansett må ha vært et gårdskapell. Et annet mulig unntak måtte være Ænes, som er en ganske liten steinkirke. Enkelte har foreslått å skyve dateringen av Ænes fram i tid til 13-1400-tallet, men det trengs adskillig grundigere bygningsundersøkelser for å avgjøre det.

Eidfjord har jo en ganske spesiell historie med gravsteinen som oppgir at Ragna Åsolfsdatter fikk bygget kirken, omkring 1300. Men at Rike-Ragna stod for byggingen av kirken, betyr ikke nødvendigvis at dette var et privatkapell – hun har trolig skjenket kirken til sognet, slik bildet på gravsteinen kan sies å representere. Noen framtrepende plass blant kirkene ser den ellers ikke ut til å ha hatt.

Kirkene i Ullensvang og Skåla er de to kirkene som er rikest utstyrt – begge ser ut til å ha vært fjordungskirker. Begge to har stiltrekk, representert ved

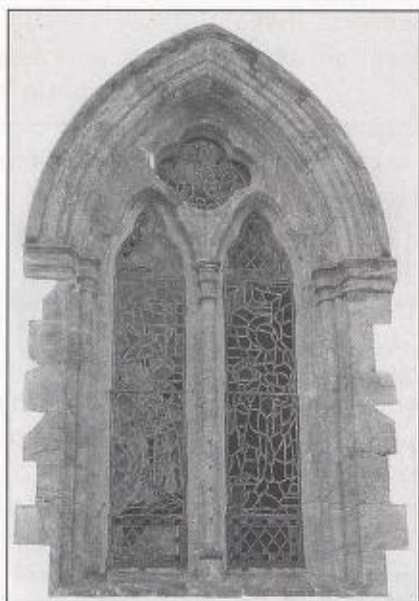

Figur 8. Grindeverksvindu i Skåla kirke. Foto: Hans-Emil Lidén, Norges Kirker.



Kongehode fra Odda gamle steinkirke.

grindverksvindue (Fig. 8), som knytter dem til bygningene i Bergen på 1200-tallet.

Odda var en forholdsvis liten kirke, men med en forholdsvis rik klebersteinsdekorasjon, inkludert to steinhoder.

Kirkebygningene for øvrig var altså trekirker i middelalderen. Heldigvis stod de fleste av dem til et stykke opp på 16- og 1700-tallet, noe som gjør at det skriftlige kildematerialet vi har fra denne

tiden fanger dem opp.

Hardanger er faktisk litt spesielt med hensyn til skriftlig kildemateriale fra 16- og 1700-tallet. Et av de eldste kirkeregnskap vi har bevart i Norge, er fra Kinsarvik fra 1605. Vanligvis er det bare bevart slikt materiale fra andre halvdel av 1600-tallet. I tillegg er det bevart kirkebesiktelse fra Hardanger fra 1641 – de første ellers i landet kommer på 1660-tallet.

Hans-Emil Lidén har brukt besiktigelsesmaterialet særlig fra 1686 og 1721 til å rekonstruere tapte stavkirker i Hordaland, inn-

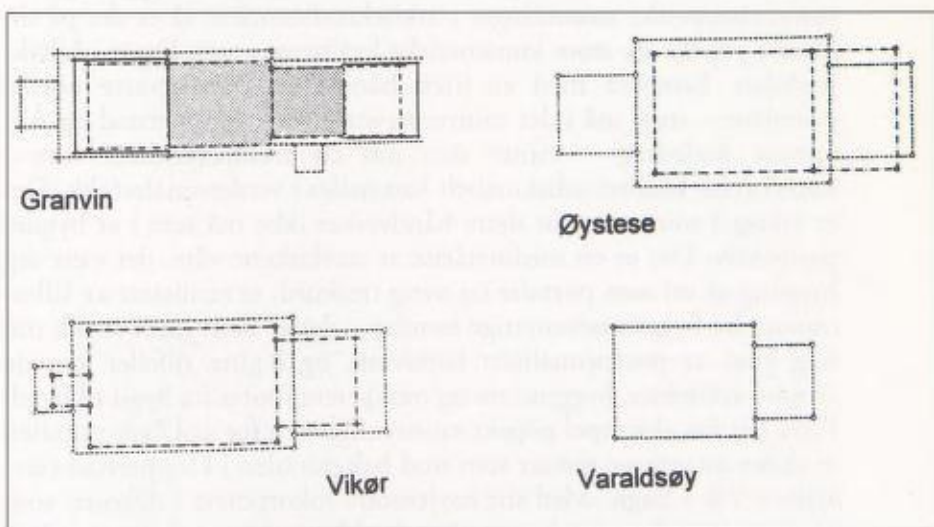

Stavkirker i Hardanger. Grunnplaner. (Fra Lidén 1997).

befattet Hardanger (Fig. 9). Den kanskje mest interessante han finner, er Vikør eller Vikøy kirke, som ser ut til å være bygget på en litt annen måte enn de kjente stavkirkene i Sogn.

Det er all grunn til å ta dette materialet med i betraktningene rundt kirkestedene, men det krever mer inngående studier enn jeg har hatt rom for her. En liten bemerkning eller innskyttelse måtte i såfall være at den lille stavkirken som ser ut til å være den opprinnelige kjernen i Granvin, er såpass liten at man sagtens kan argumentere for at det ikke understøtter Birkenes sin teori om Granvin som et fellesbyggeri for hele bygda.

Med disse hypotetiske rekonstruksjoner, og oversiktsbilder fra kirkenes gårds- og eiendomshistorie, må en kunsthistoriker nødvendigvis føle et sterkt behov for å avslutte med en virkelig perle fra kirkebygningene i Hardanger: Ulvik-portalen. Mange vil sikkert være uenig, og hevde at de større steinkirkene i Hardanger – eller for den saks skyld Agatunet – er den fremste arven etter middelalderen. På en måte har de rett, all den tid disse monumentene fortsatt står på det sted de engang ble reist, mens portalen fra Ulvik stavkirke i dag står stablet, tilsynelatende tilfeldig, blant Bergen Museums mange stavkirkeportaler i kirkekunstsamlingen. Men når vi husker på at steinkirkene i Norge for en stor del er små avskyggninger av større europeiske strømninger i arkitekturhistorien, så er det på sin plass å påpeke de store kunstneriske kvalitetene som ligger i Ulvik-portalen. Sammen med en liten håndfull av de bevarte norske portalene – man må i det minste nevne Urnes, Hopperstad og Ål i samme åndedrag – vitner den om en treskjærererkunst som i kunstnerisk kvalitet udiskutabelt kan måles i verdensmålestokk. Det er viktig å minne om at dette håndverket ikke må sees i et bygdeperspektiv: Det er en misforståelse at stavkirkene våre, det være seg bygning så vel som portaler og øvrig treskurd, er resultater av fellesinnsats fra bygdas nevenyttige bønder – det er tvert imot snakk om høy grad av profesjonalisert håndverk, og i gitte tilfeller kan de samme arkitekter, byggmestre og treskjærere spores fra bygd til bygd. Flere har for eksempel påpekt sannsynligheten for at Ulvik-portalen er skåret av samme mester som stod bak portalen i Hopperstad stavkirke i Vik i Sogn. Med sitt søylemotiv inkorporert i dekoren som springer over fra portalvangen, er det klart at det i utgangspunktet må være den europeiske steinarkitekturen som ligger til grunn for

utformingen av portalen. Hvor og når denne inspirasjonen fikk innpass i treskjærerkunsten, vet man ennå lite om, men Ulvik-portalene regnes sammen med Hopperstad som de tidligste bevarte eksemplene på disse praktportalene, og må stamme fra første halvdel av 1100-tallet. Til tross for at den i dag mangler den øverste delen, og til tross for at den ikke lenger befinner seg i Hardanger, er Ulvik-portalene kanskje den fremste arv fra middelalderens bygninger i distriktet.

Litteratur:

- Birkenes, Lars Øyvind, *Gard, Grav og Kyrkje. Ei arkeologisk analyse i Hardangerregionen*, Hovudoppgåve i arkeologi, Universitetet i Bergen 2004.
- Hoff, Anne Marta og Lidén, Hans-Emil, *Norges Kirker. Hordaland 2*, Oslo 2000.
- Iversen, Frode, *Var middelalderens lendmannsgårder kjerner i eldre godssamlinger? En analyse av romlig organisering av graver og eiendomstruktur i Hordaland og Sogn og Fjordane*, Bergen 1999.
- Lidén, Hans-Emil, "Forsvunne stavkirker i Bergen bispedømme", *Foreningen til norske fortidsminnesmerkers bevarings Årbok*, 1997.

Mellomaldersk inventar frå kyrkjene i Hardanger



*Kyrkjenøkkel
frå Eidfjord.
Foto BM.*

I inngangsportalanane til Peterskyrkja i Roma framstiller golvmosaikken to svære krosslagde nøklar. Dette symbolet møter vi overalt i den romersk-katolske kristendommen, ikkje minst i motreformasjonen. Jesus gav Peter fullmakt til å løysa og til å binda, ein nøkkel for kvar av dei, og denne nøkkelmakta er grunnlaget for Romarkyrkja sitt kyrkjesyn der Gud sjølv har knytt seg til kyrkja. Denne kyrkja var det som nådde strendene i Hardanger i mellomalderen. Nøkkelen til Eidfjord kyrkje har vel ikkje ei så sterk symbolkraft, men kan kanskje hjelpa til å opna dørene inn til kyrkjene i Hardanger før reformasjonen.

Det har vore sagt og skrive mykje om sakrale rom, likevel er det slik at det som er inni kyrkjene spelar ei viktig rolle for korleis kyrkjene fungerer.

Kva skal til av innbu for å gjera kyrkjerommet til eit gudstenesterom? I utgangspunktet er det berre nødvendig med eit bord der sakramentet kan forvaltast. Det siste kveldsmåltidet, eller det første om ein vil, vart til rundt eit bord i eit rom. "Dette er min lekam, dette er mitt blod, gjer dette til minne om meg!" Både kyrkjerommet og det utstyret som vart teke i bruk, hadde utvikla seg mykje før kyrkja slo rot hjå oss, men korleis såg det ut i våre kyrkjer frå dette hende og fram til den omveltinga som kom etter reformasjonen?

Vi kan danna oss eit bilete av dette ut frå ulike kjeldekategoriar. For det første er det dei materielle levningane som finst, for det andre har vi skriftlege kjelder som kan gje viktige opplysningar. I tillegg har vi den meir generelle kunnskapsbasen som er utarbeid både i Norge og elles om europeisk kunsthistorie og liturgihistorie.

Frå Hardanger finst det mange døme på materielle levningar frå denne perioden. Desse er kvar for seg interessante, og kan også bidra til eit djupare allment innsyn i korleis mellomaldermennesket levde med si gudstru i denne perioden. Artikkelen vil presentera ein del gjenstandar frå Hardangers mellomalder. Målet er å visa det viktigaste av det som finst, og seia noko om kva funksjon desse kan ha hatt.

Altar

Altaret utgjer som nemnt sentrum i den kristne liturgien. Utan altar, inga gudsteneste, og i alle fall inga katolsk messefeiring. Ei katolsk gudsteneste inneber alltid messa, at nattverden vert feira, og eit altar er avgjerande i katolsk messeoffertenking.

Altar (*altare –ris*), samansett av *altus*, høg, og substantivform *ara –ae*. Eit anna omgrep som er sentralt er *mensa*, bord. *Mensa* vert også brukt om altarplata som ligg oppå mange steinaltar. Altara har enten form som bord med bein eller kiste/blokk i tre eller stein. Gjennom mellomalderen kom det fleire påbod om å byggja altara i stein, men trealtar har vore bygde parallelt med steinaltara.

Frå 7-800-talet har det vore praktisert ei eiga dåpsliknande vigsling av altaret i samband med kyrkjevigslinga og saman med høgtidleg plassering av relikvie under altarets bordplate. Frå først av stod altaret fritt i koret med bispestolen bak i apsiden. *Mensa* og *stipes*, underdelen av altaret, skulle då berre innehalda det som var nødvendig for messa, dei vigsla elementa (brød og vin), dei heilage kara, *vasa sacra*, og bøkene, *evangelarium* og *sacramentarium*. Det finst tidlege bilet-vitnemål om at altara var kledde med ulike dukar og klednader, t.d. i vegmosaikkane i Ravenna.

Skikken å byggja kyrkjer over gravene til heilage personar kom tidleg i bruk, og relikvie frå ein heilag vart gjerne plasserte i altaret, anten i sjølve stipes, eller i ei lita "grav" med steinlok, *sepulcrum*, midt i altarbordplata.

Etterkvart kom det til antependium og altarfrontaler på framsida av altaret og altarkrossar på altaret, presten flytta seg frå baksida av altaret der han hadde stått mot folket, *versus populo*, til framsida, mellom altaret og kyrkjelyden. Samstundes vart altaret flytta aust

mot veggen/apsiden. Dette gav høve til å utvikla omfanget av visuelle element knytte til altaret, først som ein låg skjerm, *retabulum*, som bar relikvieskrin og krusifiks, seinare som større oppbygg. Retabelet var karakteristisk for vestkyrkja frå 1000-talet. Når mellomalderen gjekk mot slutten, bar altara til dels store altarskåp slik som vi kjenner dei t.d. frå Mariakyrkja i Bergen.

Lysegastakar, som også kunne brukast i prosesjonar, vart stilte opp ved altaret. På sjølve altaret var det ikkje plassert lys tidleg i mellomalderen.

Det ser ut til å ha vore vanleg med tre altar også i norske soknekyrkjer, eit hovudaltar, *altare principale*, og to sidealtar, *altaria minora*, aust i skipet ved korbogemuren, dei siste har ofte vore utstyrte med helgenfigurar.

Altar har, som den viktigaste staden i kyrkja, vanlegvis hatt ei markert overdekking, enten ved eit *ciborium* eller *baldakin* av stein, metall, tre eller av stoff bore oppe av fire hjørnestolpar. Alternativt må i alle fall sjølve koret hatt ein kvelva himling.

Altarfrontaler

Det er bevart om lag 30 altarfrontaler i Norge, dei fleste frå tidsrommet 1250-1350. Ein kan seia nokså sikkert at desse er produserte her i landet. Dei fleste er laga av furu, men nokre av eik. Ein frontale er vanlegvis sett saman av tre-fire horisontale bord med dymlingar mellom og samla i ei ramme. Sidedelane av ramma har halde fram nedover som korte bein. Frontalene har vore plasserte framfor bordet, eller *ante mensa*, som er opphavet til Bendixens antemensale-omgrep (som ein no er vortne samde om å gå vekk frå avdi det ikkje er kjent internasjonalt). Utfrå dekorelementa kan det sjå ut som europeiske metallfrontalar med innlagd emalje og steinar har vore inspirasjonskjelda for dei norske frontalene.

Fire av dei bevarte frontalene er frå kyrkjer i Hardanger, det gjeld frontalane frå Kinsarvik, Odda, Ulvik og Røldal kyrkjer.



Altarfrontale från Kinsarvik. Foto BM.



Altarfrontale från Ulvik. Foto BM.

Kinsarvikfrontalet

Frontalet frå Kinsarvik er datert til omkring 1275. I det åtteblada midtfeltet er det ei framstilling av fleire av hendingane i samband med krossfestinga, der Jesus på vanleg måte er framstilt med Maria til venstre og Johannes til høgre. Tre personar er i ferd med å festa Jesus til krossen, med tre naglar. Longinus stikk lansen inn i Jesu side og vert lekt av blodet frå såret, og Stephaton rekkjer svampen med eddik opp mot Jesus. Scena er omgjeven av fire englar som svingar røykelseskar. I dei to halve medaljongane som flankerer midtfeltet finn vi framstillingar av Peter med nøkkelen til venstre saman med den triumferande kyrkja som løftar kalken og oppstodefana. Til høgre Paulus saman med den tapande Synagogen, med omsnutt beger og med knekt lanse.

Bodskapan i altarfrontalet er den krossfeste frelsaren, han som kjem til kyrkjelyden kvar gong messa vert feira og brød og vin vert omgjort til hans lekam og hans blod, ein kommentar til det som skjer på altaret. Jesu jordiske liv og lidings saga er vektagd i denne framstillinga.

Sidemotiva fortel om kva dette fekk som konsekvens: At kyrkja sigra gjennom Jesu krossdød og oppstode. Kristi død vert her eit sakrament, og difor svingar også englane røykelseskara rundt det som skjer.

Innskrifta rundt kanten fortel at det ikkje er [berre] Gud eller [berre] menneske, det du ser på biletet, men biletet framstiller [ein som er] både Gud og menneske.

Ulvikfrontalet

Ulvikfrontalet kan vera noko tidlegare, ca. 1260. Her er vekta ikkje lagd på mennesket Jesus, men på Kristi guddom, på Majestas Domini, på det som skal komma. Kristus på tronstol med velsigningsgest er plassert i mandorla og omgjeven av dei fire livsvesena frå GT som var symbol for dei fire evangelistane. På sidene er læreseinane, med Paulus som erstatning for Judas, attgjeven i tolv treblada arkadebogar, berre Peter, Paulus og Andreas er markerte med attributt.



Altarfrontale frå Odda. Foto BM.

Oddafrontalet

Frontalet frå Odda er ein del seinare, frå ca. 1340. Ved hjelp av rammer er det inndelt i eit midtfelt med Maria med barn og fire sidefelt, to over ein annan på kvar side, som framstiller scener frå Marias barndom. I tillegg til ramverket er Maria plassert inn i gotiske arkitekturelement med ein trebladsbøge og flankerande fialar.

Motiva er tekne frå dei apokryfe evangelia (Jacobs protoevangelium og Pseudo-Matteus) og tek til nede til venstre der Joakim og Anna vert avviste i templet fordi dei ikkje har gjeve Israel eit avkom. Etter bønner frå begge om å få eit barn, og løfte om å gje barnet til templet, føder Anna Maria i scena nede til høgre. Øvst til venstre overlet dei barnet til templet, noko Jacobs protoevangelium understrekar at barnet var godt nøgd med, og i det siste biletet ser vi Maria som fromt og upåvirka av alle friarane konsentrerer seg om den heilage lesinga. Josef, sist i køen, var den som hadde ein kjæpp som skaut friske skot og ei due flaug opp frå kvisten. Maria i midtfeltet ber ei blomstrand grein i handa med ei due, her eit symbol på jomfrufødselen. Antemensalet fokuserer på Maria som Herrens tenarinne og som bilete på kyrkja.



Altarfrontale frå Røldal. Foto BM.

Røldalfrontalet

Frontalet frå Røldal er også av dei seinare, gotiske, med flettverkrammer og gotiske arkitekturelement, og med vekt på den historiske, menneskeleg lidande Jesus, og på hans heilage blod. (Jfr. krusifikset frå Odda.) Dette vert understreka ikkje berre i krossfestings scena sentralt, men også i dei fire sidescenene som framstiller piskinga, krossberinga, Jesus i dødsriket frigjer dødens fangar (det apokryfe Nikodemusevangeliet) og til og med i framstillinga av oppstoda oppe til høgre. Vekta på offeret og sambandet med sakramentet er her heilt klar og biletet går inn i ein tydeleg liturgisk samanheng.



Altarskåp frå Granvin. Foto BM.

Altarskåp

Altarskåpet frå Granvin er eit helgenskåp med Johannes Døyparen i rundskulptur i korpus og ein biskop, St. Georg, St. Katarina og St. Barbara måla på innsida av dei fire fløyane. På utsida, når skåpet er attlate, finn vi måla framstillingar av dei norske helgenane St. Olav og St. Sunniva.

Dørfloyane frå eit altarskåp frå Røldal går heilt attende til 1200-talet og er av det eldste altarskåp-materialet vi har bevart i Norge. Døra er smal og har to retangulære felt i tillegg til eit trebladforma toppfelt. I felta er det bevart figurar i relieff. Det nedste feltet viser to av dei tre vismennene frå aust som ber fram gåvene sine, feltet over har bevart ein av to figurar, denne viser møtet mellom Maria og



Krusifiks frå Jondal. Foto BM.



Krusifiks frå Odda.

Elisabeth. Midtfiguren i skåpet må ha vore ei Mariaframstilling. I toppfeltet ein engel.

Krusifiks

Krusifiks kjem av latinsk *crux*, kross, og *figere*, festa. Dei første krusifiksa i liturgisk bruk var som nemnt truleg små krossar, ofte i kopar eller bronse, som stod på altaret. Også seinare har krusifiksa hatt ei grunnleggjande tilknytting til altaret og messa, enten ein i ulike periodar har lagt vekt på den triumferande, sigrande Kristus, slik vi ser det i dei romanske krusifiksa, eller den lidande, oppofrande Jesus, slik han særleg er framstilt på 1300-talet. Etter at den svenske forskaren Johnny Roosvald tidleg på 1900-talet la fram sin hypotese om triumfkrusifiksets plassering på ein trabesjelke i korbogen, har denne plasseringa vore utgangspunkt for ei rekke rekonstruksjonar. Seinare forskning har vist at dette biletet må nyanseras.

Kvar kyrkje må ha hatt minst eitt krusifiks, og sjølv om det i Norge er bevart mange, er det svært få i høve til den mengda som må ha funnest ein gong. Frå Hardanger kjenner vi krusifiks frå Jondal, Røldal, Granvin og Odda.

Krusifikset frå Jondal

Krusifikset frå Jondal er frå siste halvdel av 1100-talet. Kristus er framstilt med kongekrone, eit teikn på himmelsk makt, eit symbol som primært finst på krusifiks frå området kring Nordsjøen og i Skandinavia, og atlatne auge, svai i kroppen, sylindforma, glatt preg. Føtene er feste til krossen med to naglar. Lendekledet har ei karakteristisk trekanta stiv falde framme, og høyrer til det engelske stilområdet.

”Med Jondalskrusifikset fra Hardanger stilles vi for første gang overfor et av den engelske kunsts mesterverker. Helhet og detaljer røper samband med de stiltrekk som noen av de fineste illuminerte engelske manuskripter i siste halvdel av 1100-årene ble utført i” skriv Martin Blindheim.



*Krusifiks frå Røldal.
Foto BM.*

Krusifikset i Røldal

Krusifikset i Røldal er datert til ca. 1250. Det har også kongekrone. Føtene er lagde over einannan og festa med berre ein nagle, noko som oppstod i Tyskland og vart vanleg på 1200-talet. Som kjent fekk dette krusifikset ei heilt særleg stilling i det vart mål for pilegrimsreiser og dyrking langt utover katolsk tid, ja nærast fram til 1900-talet. Krusifikset liknar svært på krusifikset frå Dale kyrkje i Sogn frå same tida. Dette har fått den grøne tornekrona som tok over for kongekrona i denne tida.

Oddakrusifikset

Krusifikset frå Odda er noko seinare, frå første halvdel av 1300-talet. Det viser ein ekstremt ekspressiv kristusfigur som gjennomgår menneskeleg bloddrypande liding og smerte. Det er Nordiska Museet i Stockholm som eig krusifikset, men no er det deponert i Universitetets kulturhistoriske museer i Oslo.

Granvinkrusifikset

Granvinkrusifikset viser den siste utviklinga av krusifiksa frå mellomalderen, det er frå omkring 1500. Lendekledet er smalt og Jesus ber tornekrone. Særeige for krusifiksa frå denne tida er også dei tynne lemene med realistiske, men litt forfina detaljar som viser ei utvikling på veg mot renessansen. På krossendane er det måla framstillingar av evangelistsymbola.

Helgenar

Personar som på ein særleg måte har fått formidla Guds lys og herlegdom, har vorte ein del av interiøret i kyrkja der dei har vorte æra for sine liv. Maria har som vi har sett, hatt sin plass på altarfrontalane, og seinar også på altar, gjerne i altarskåp. I dei norske kyrkjene har ein gjerne hatt eit Maria-altar nord-aust i skipet og mange madonna-framstillingar har truleg hatt plassen sin der. Olav den heilage er også rikt representert i dette materialet. Frå Røldal kyrkje er det bevart fleire figurar, både Maria, Olav og Mikael. Når Bergen Museum har så mange gjenstandar frå Røldal, skuldast det ikkje minst innsatsen til BE Bendixen. 24. febr. 1894 vart det på



*Biskop frå Granvin.
Foto BM.*



*Hovudet av
Madonnafigur frå
Øystese. Foto BM.*



*St. Olav frå
Røldal. Foto BM.*

møte mellom kyrkjeigarane referert til eit brev frå Bergens Museum ved Bendixen med spørsmål om han kunne få kjøpa "en del af Kirkens gamle gjendstande m.m. så som træfigurer, dele af alterskab m.m.. Besluttet. De i skrivelsen under pkt 1-5 nævnte sager sælges til Bergens museum, hvis vi kan få en pris af kr. 600.00 ..." I tillegg til figurane frå Røldal finst det på Bergen Museum eit vakkert Madonnahovud frå Øystese og ein biskop frå Granvin.



Messehake frå Røldal. Foto BM.

Parament

Messehakelen frå Røldal er det einaste mellomaldertekstilet frå Hardanger som eg fann bilete av på Bergen Museum. Eg reknar med at den tekstile skatten i kyrkjene har vore rikare enn denne gjev inntrykk av. Hakelen er sydd av eit oppattbrukt stoff, kanskje av orientalsk opphav. Stoffet er brukt på tvers og samansydd av fleire delar.

Heilage kar til sakramental bruk

Det finst nokre mellomalderke kalkar og diskar i kyrkjene i Hardanger, i dei tilfella der dei har overlevt, har kalkane fått nye og større staup etter reformasjonen. Frå Ulvik er det bevart noko så sjeldan som ein monstrans. Desse vart i stor grad utrydda ved reformasjonen som særleg katolsk innbu, men nokre, som denne frå Ulvik, overlevde i det han vart omgjort til lysestake.



*Røykelseskar frå Eidfjord. Foto
BM.*

Ein monstrans, *monstrantia* eller *ostensorium*, er ein sylinder, oftast av glas, montert på ein fot for oppbevaring av det innvigde nattverdrødet. Målet er at brødet skal vera synleg for folk i kyrkja slik at dei kan tilbe Kristi Lekam. Då laterankonsilet sensjonerte Kristi Lekams fest, *corpus Christi* eller *helga likama dag*, i 1264, vart denne praksisen vanlegare i kyrkja. Frå 1311 vart det innført påbod om å feira Kristi Lekams fest i Norge.

To røykelseskar frå Hardanger er også bevarte på Bergen Museum. Karet frå Eidfjord vart funne i jorda på Hereid.



*Monstrans frå Ulvik.
Foto BM.*

Døypefontar

I fleire av dei store domkyrkjene i Italia som t.d. Pisa, Firenze, Siena og Lateranbasilikaen, er det dåpsbaseng i eit dåpshus, *baptisterium*, utafør sjølve kyrkja. Mona Bramer Solhaug som har disputert over ei avhandling om dei norske døypefontane, meiner at plasseringa av døypefontane i våre kyrkjer i mellomalderen har vore avgjort av kvar kyrkjene hadde portalar. Medan svenske og danske kyrkjer vanlegvis

har hatt portalar nord og sør (og vest?) i skipet og døypefonten midt i skipet, har det i norske kyrkjer vore vanlegare med vest- og sørportal og fontane har vore plasserte nordvest i skipet. Dette kjenner vi også frå kyrkjene på 1600-talet.

Frå Hardanger finst det fire døypefontar frå mellomalderen, frå Jondal, Kinsarvik, Røldal og Ullensvang.

Døypefont frå Jondal

Døypefonten frå Jondal er frå 1250-1350 og er laga av kleberstein som mest alle dei norske mellomalderfontane. Han vart funnen i fleire bitar og vart rekonstruert i 1887, delar av skaftet kan vera nytt materiale. Fonten er gotisk kalkforma med firpassforma snitt og svinga form. Gjennom heile fonten går det sentralt eit uttappingshol for dåpsvatnet. Det er fleire slik fontar på Vestlandet og også nokre andre stader i landet. Fonten er utstilt på Bergen Museum.

Døypefont frå Kinsarvik

Kinsarvikfonten, som også er av kleberstein, kan vera noko eldre (1225-1275). Forma er sylindrisk kalkforma med eit breidt band omkring den smalaste delen på kummen, på foten er det fire kraftige hjørneblad. Også denne fonten har eit sentralt, gjennomgåande uttappingshol. Døypefonten står i kyrkja vest for nordsida i korbogen på same staden som han har stått frå 1600-talet. Delar av loket er bevart.

Døypefont frå Røldal

Fonten frå Røldal er frå 1200-1250 og er laga av klebersten. Han er også kalkforma og har sentralt gjennomgåande uttappingshol. Kummen er rund med konvekse sideflater og har restar av mørk raudbrun og grøn måling. Foten er ny (etter teikning av Domenico Erdmann). Døypefonten er plassert i kyrkja på nordsida i koret.

Døypefont frå Ullensvang

Døypefonten frå Ullensvang er frå 1225-1275. Han er sett saman av kleberstein av to ulike slag, hardast i kummen. Fonten er kalkforma med sentralt uttappingshol. Kummen har sylindrisk sideflate profilert med to konkave felt. Skaftet er sylindrisk, foten rektangulær med hjørneblad. Døypefonten står no i kyrkja på nordsida av korbogen.

Bøker til ordets messe

Det er lite vi veit konkret om kva slags liturgiske bøker som har vore i Hardangerkyrkjene. Det finst inventarlistar frå tidleg 1300-tal frå Holdhus kyrkje i Fusa og frå Ylmheim kyrkje i Sogn som reknar opp dei bøkene som var i bruk der. I Holdhus hadde kyrkja ei messebok for kyrkjeårstidene og helgendagane, helgenlegendane året gjennom, eit responsorium for dagane i kyrkjeåret og helgendagane(?), ein gammal psalter, ei lita hymnebok, ein liten psalter, felles offisier for helgenar(?) og ei handbok som inneheldt ordning for kyrkjelege handlingar.

Prossesjonsstakar

Som nemnt stod det dekorerte stakar, truleg ved bakre hjørna ved altaret. Desse kunne takast lause og nyttast i prosesjonar. På Bergen Museum er det to kapitel med gotisk lauvverk frå to slike stakar frå Kinsarvik. Prossesjonsstakar har oftast vore par, og desse to har truleg, som dei andre, bore skulpturerte figurar, gjerne englar i spegelvende framstillingar. Englane har flankert kross på altaret.



Kapitel frå prosesjonsstakar frå Kinsarvik. Foto BM.

Klokker

Klokker vart i mellomalderen velsigna og innvigde, i dei fleste tilfelle av biskopen, til sin liturgiske funksjon. Eit fullstendig ritual for klokkesigning finst bevart i Pontificale Lundense frå 1400-talet. Klokkas vart då vaska sju gonger utvendes og fire gonger innvendes med vigevatten tilsett salt og olje. Så vart klokka smurd med *crisma* like mange gonger og det vart svinga røykeleskar rundt henne. Klokkas fekk i samband med denne vigslinga eit namn, og heile ritualet fekk preg av ein dåp på same måte som ved altarvigsling.

Dette med klokkedåp var av dei katolske skikkane som Luther tok sterk avstand frå, og det vart forkasta i ulike ordningar for dei nordiske kyrkjene, men det finst vitnemål om at trua på klokkedåpens verknad har levt vidare i folketradisjonen.

Kyrkjerekneskapane viser at det har vore vanleg med fleire klokker i dei fleste kyrkjene, to store klokker finst i mange kyrkjer, og i tillegg har klokkene hatt mindre klokker, handklokker, til bruk under messa.

Det finst mangelfulle opplysningar om korleis klokkene vart brukte i den første tida. Det skulle ringjast for å kalla saman til gudstenester, dette har vore den primære funksjonen, og det skulle ringjast ved dødsfall. Ifølgje *Gammel norsk homilieboek* skulle det ringjast tre gonger før gudsteneste, den siste gongen med begge klokkene. Særskilde høgtidsringingar, kiming, er også ein bruk som vi kjenner til.

Ringinga ved død, sjeleringing, har fleire stader levt vidare opp til våre dagar, nokre stader med innlagde opplysningar om kjønn (og alder) på den døde. Målet frå kyrkja si side var å minna kyrkjelyden om å be for den døde. Ved sjelegåver kunne ein få kyrkja til å ringa på årsdagen for dei døde.

Klokke frå Granvin

Klokka frå Granvin er "bikubeforma" eller ei *Theophilusklokke* fordi støypemåten er beskriven av Theophilus. Forma går attende til før år 1000. Høgda utan krone og nedre diameter er like og øvre diameter er 2/3 av den nedre. I *Kulturhistorisk leksikon for nordisk middelalder* står det at tre klokker av denne typen er bevarte i Norden, utanom denne frå Granvin reknar dei då ei frå Viborg Amt i Danmark og ei frå Uppland i Sverige. Datering ca. 1100. Klokkas frå Nes i Luster må vera like gammal. Elles finst det på Vestlandet ei uvanleg stor mengd med

kyrkjeklokker frå mellomalderen, både romanske og gotiske. Også i fleire av hardangerkyrkjene heng det mellomalderklokker.

Kyrkjemodellar

Denne kyrkjemodellen er frå Kinsarvik kyrkje. Modellen liknar ikkje mykje på den kyrkja som står i Kinsarvik. For å komma unna dette problemet har det vorte lagt fram tankar om at det frå først av kan ha vore planlagt at kyrkja skulle sjå slik ut. Meir rimeleg er det kanskje at dette kan ha vore eit relikvieskrin. Det er påfallande ofte i biletkunsten, t.d. på gravsteinen av Rike-Ragna i Eidfjord kyrkje, at ein donator overrekker ein kyrkjemodell, og dette kan også vera noko av bakgrunnen for kyrkjemodellane. I Bergen Museum er det enno ein kyrkjemodell frå mellomalderen, den har stavkyrkjeform.

Gravminne

Bevarte mellomalderske gravminne er, i tillegg til gravkrossar som har vore reiste, liggjande, ofte trapésforma steinar med eller utan



*Kyrkjemodell frå Kinsarvik.
Foto BM.*



*Lysekrona i messing frå Kinsarvik.
1500-talet.*

gavlsteinar. I Hardanger er det bevart fleire slike gravheller. I tillegg til den nemnde over Rike-Ragna i Eidfjord kyrkje, er det fleire i Ullensvang, mellom dei gravsteinen over Sigurd Brynjulvssom på Aga ved Ullensvang kyrkje og over to prestar, Ogmund Kåresen og Gunnar Olavson.

Sluttord

Denne gjennomgangen har presentert mykje av det rike mellomalderske materialet som finst frå kyrkjene i Hardanger. Dei viste gjenstandane dekkar menneskelivet frå døypfont til grav. Materialet er eit grunnlag for kunnskap om og forståing av innhaldet i mellomaldermennesket sitt religiøse liv, og det kan vidare gje oss eit bilete om den formverda og dei kunstnarlege idealane som rådde grunnen i dei ulike delar av mellomalderen.

Samstundes er dette eit materiale som er til, ikkje berre for mellomaldermennesket, men også for oss, og som kan vera næring for våre tankar og kjensler, ikkje berre ut frå historisk synsstad. Det er grunn til å sjå det som eit stort privilegium at så mykje av denne kyrkjekunsten er teken vare på fram til vår tid.

Litteratur

- Achen, H.v.: "Sengotiske alterskabe i Hordaland", FNFÅ 1981.
Achen, H.v.: *Norske frontaler fra middelalderen i Bergen Museum*. Bergen 1996.
Bendixen, B.E.: *Kirkerne i Søndre Bergenhus Amt*. Bergen 1904-13.
Blindheim, M.: "Triumfkрусifiks fra middelalderen i Bjørgvin bispedømme", *Bjørgvin bispestol, byen og bispedømmet*, Bergen – Oslo – Tromsø 1970.
Bringéus, N.-A.: "Klockdop", KLN 8, 515f.
Bringéus, N.-A.: "Klockringning", KLN 8, 520f.
Cinthio, E.: "Krucifix", KLN 9, 456f.
Holmbäck, L.M.: "Klocka", KLN 8, 503f.
Schumacher, J.H.: *Kirkehistorisk Latinleksikon*, Oslo 2002.
Solhaug, M.B.: *Middelalderens døpefonter i Norge*, Vol. I-II, Oslo 2001.
Kolltveit, O.: *Odda, Ullensvang og Kinsarvik i gamal og ny tid*, 1963.

Forkortingar

- FNFÅ = Foreningen til norske fortidsminnesmerkers årbøker.
KLN = *Kulturhistorisk leksikon for nordisk middelalder*, 2. opl. 1980.
Ra = Riksantikvaren
BM = Bergen Museum

Hardangerløene i mellomalderen

Hardanger i mellomalderen er temaet for denne årboka og eg har teke på meg det nesten umogelege oppdraget å fortelja om korleis løene var bygde. Ikkje ei einaste løe er bevart frå mellomalderen. Kanskje ikkje så rart, for i heile landet er det berre ei løe som er påvist å vera så gamal. Men det står mange gamle hus i Hardanger, her finst m.a. den største konsentrasjonen av stover frå mellomalderen.

For å koma nærare eit truverdig svar, må vi ressonera ut frå deler som står att og den utviklinga vi kan sjå både i Hardanger og elles på Vestlandet. Eg vel difor å ta utgangspunkt i nyare tid og dei løene vi kan påvisa er frå eldste delen av denne.

Grindverket

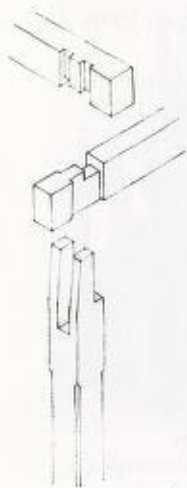

Det ser ut til at grindverket var den mest utbreidde konstruksjonen på hardangerløene på 1600- og 1700-talet. Grindverket er ein stavkonstruksjon der betane på tvers av mønet er den primære samanføyinga til stavane. (sjå fig. 1a og b) To stavar og ei bete dannar ei grind, og grinda er avstiva med snedband mellom stavane og beten. Så sette dei grinder i høveleg avstand til ein fekk den lengda dei ynskte på bygningen. Grindene vart samanføydde av stavlegjer som bar sperretaket. Stavlegjene låg oppå betane rett innanfor øvste delen av stavane. Avstivinga på langs av huset vart og utført med snedband mellom stavane og stavlegjene.

Delar av stav, bete og stavlegje før samanføying.

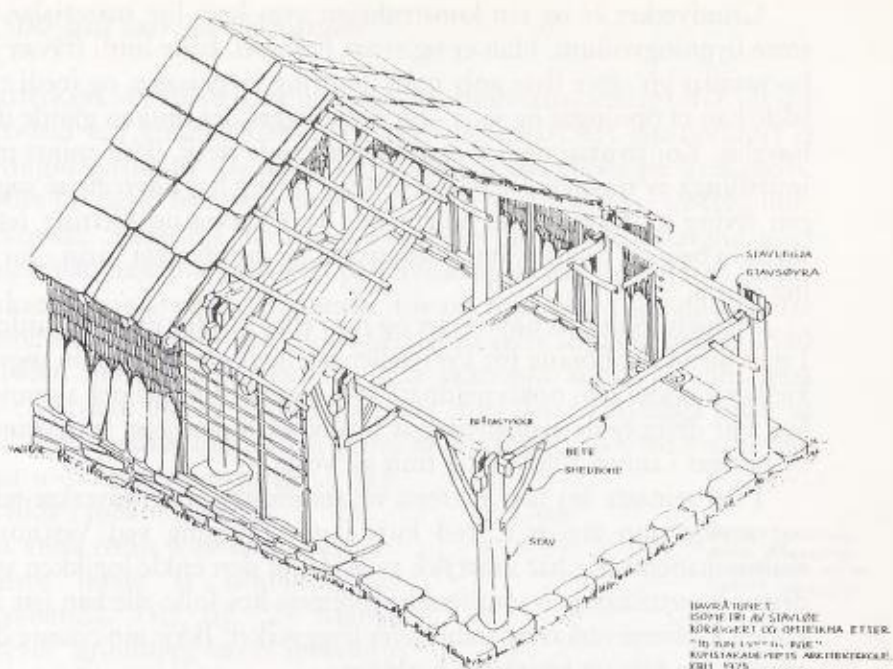

Isometrisk teikning av grindløe frå Havrå på Osterøy teikning ved Kunstakademiets arkitektskole, retta av Nils Georg Brekke.

Teikninga frå Havrå syner eit “bråtastykke” som pressar stavlegja inn mot stavøyra. I Hardanger har det vore meir vanleg at denne funksjonen vart løyst med ein kraftig treplugg som var slått ned i beten. Dei eldste grindløene ser ut til å ha hatt langveggane noko utanfor stavane. Då vart huset noko breiare enn avstanden mellom stavane (lengda på beten). Frå 1800-talet og utover ser det ut til at løer med stavane heilt ute i langveggane vart nærast einerådande, men ytterveggane kunne framleis vera frittstående, dvs. utan å vera festa i stavane.

Grindverket er kjent over det aller meste av Vestlandet, frå dei vestre delane av Vest-Agder og heilt opp til Romsdal. Utføringa av nokre detaljer er ulike frå sør til nord, men hovudprinsippet er det same. Konstruksjonen finn vi og i andre uthus der det ikkje var krav til tettleik og stabil temperatur, som t.d. skykkjer, naust, eldhus, utløer, trosykkjer osb.

Grindverket er og ein konstruksjon som krev lite materialar til store bygningsvolum. Han er og svært fleksibel, både fordi fråvær av botnsvillar gir store flate golv utan hindring av passasje, og fordi ein både kan ta opningar og setja opp skiljevegger der bruken gjorde det høveleg. Konstruksjonen er også overraskande sterk, ikkje minst pga innfellinga av stavøyra i stavlegjene (fig. 1b) Eg har høyrte fleire søger om riving av stavløer der snedbanda vert kappa og kjetting festa mellom bete og traktor. Traktoren spann og grindverket vann - for ei lita stund.

Til løefunksjonen høyrer det og rom eller hus for dyra på garden. I nær fortid låg florane for kyr, stallen og fjøsa for småfe som regel i kjellaren under løa, noko sjeldnare som tømra rom mellom stavane i løa. Før dette er det sannsynleg at husdyra hadde eigne, frittstående bygningar i tunet, slik vi m.a. finn på Voss.

I dei seinaste åra har interessa og respekten for grindverket teke seg mykje opp att, m.a. ved kurs i grindbygging ved Vestnorsk Kulturakademi. Eg har inntrykk av at det er den enkle logikken ved denne konstruksjonen som fengjer interesse hos folk; alle kan lett sjå korleis kreftene verkar og stabiliserer byggverket. Ikkje ein einaste del er utan ein klår og forståeleg funksjon.

Lafta løer. Grindverket var ikkje einaste konstruksjonsform for løer på Vestlandet. På Voss og i Indre Sogn har løene ikkje vore grindbygde, men lafta. I Granvin og Ulvik finn vi og nokre svært gamle løer som er lafta. Det ser ut til at overgangen frå lafta og til grindbygde løer skjer kring år 1800 i Granvin, noko tidlegare i Ulvik. Desse løene er oftast av same type; låve med treskegolv på midten, lafta kornbrot og høybrot på kvar side av låven og med flor i kjellaren.

I Røldal, der dei ikkje hadde furuskog, finst og fleire gamle løer med lafteverk. Dei har i regelen eit brot i kvar ende som er lafta av lauvtre, medan midtre del av løene ofte er grindbygde. Med torvtak og stor snøtyngd i Røldal trur eg at ein rein grindkonstruksjon av lauvtre ville har vore for spinkel. Påverknaden av dei austnorske lafta løene på andre sida av Haukelifjell kan og ha spela ei rolle for denne lokale byggeskikken.

1500-tals løer på Vestlandet

I etterkant av Norsk Institutt for Kulturminneforskning (NIKU) sitt prosjekt om grindbygde hus på Vestlandet vart det gjennomført ei årringsdatering av dei løene vi trudde var dei eldste på Vestlandet. Felles for desse løene var at dei har, eller har hatt, fleire av fylgjande særtrekk: Skråstilte stavar, ytterveggane litt utanfor stavane med sidesvalar, trekanta hakk øvst på stavane og avfasing av hjørna på dei firkanthogne stavane. Resultatet var overraskande, alle dei daterte løene eller løedelane med desse særtrekka skriv seg få perioden 1540 - 1630. Sjølv hadde eg venta at desse særtrekka kunne ha vore nytta til eit stykke inn på 1700-talet. Løer med desse særtrekka syner at kulturminneforskninga er på sporet av ein byggeskikk for vestnorske løer som høgst sannsynlig har vore utvikla i mellomalderen.

Eit anna trekk som særmerker dei eldste løene er innfelling av skråbanda. (sjå fig. 2) Mange "nyare" grindbygg har ei innfelling som både tek strekk og trykk, det kan vera med einsidig svalehale (i midten) eller s.k. drahogg (nedst). Dei eldste løene har ikkje slike løysingar, berre rein innfelling der endeflatene tek trykk (øvt) og berre trepluggen kan ta noko av strekkraftene. Skråband av denne typen må vera parvise slik at kvart av dei kan ta trykk i kvar si retning.

I Hardanger kjenner vi ikkje til løer med så mange av desse særtrekka frå 1500-talet. Trekanta hakk har eg berre sett på ei løe i tunet på Aga. (Fig. 3) Sidesvalar langs langveggane finst, men dei er smalare enn i 1500-talsløene eg kjenner frå Håvik på Bømlo og Titland på Radøy. Eg har heller

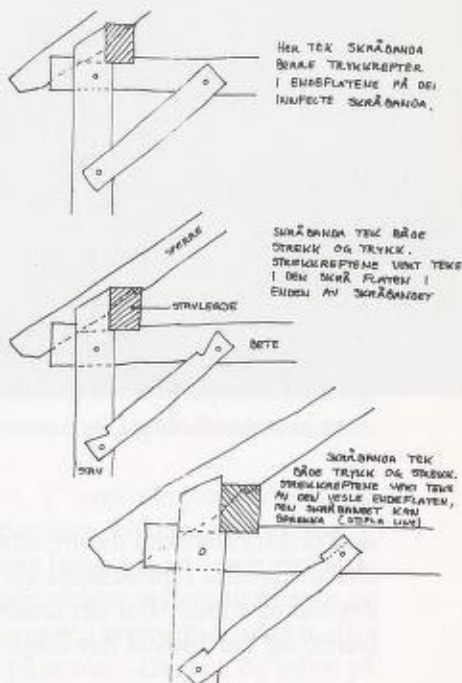

Ulike dømme på innfelling av skråband (sneiband) i stav, bete og stavlegje.



Foto av trekanthakk på løe i tunet på Aga.

ikkje sett løer med så sterkt skråstilte stavar som i dei eldste løene ute ved kysten. Dette treng ikkje bety at det i Hardanger ikkje finst løer med grindverk frå 1500- og 1600-talet. Det kan og skuldast at grindbygningane i Hardanger har hatt andre utviklings-trekk enn det vi finn i ytre strok; at skilnaden mellom det eldste og det nyare grindverket ikkje treng vera så stort.

Dei trekanta hakka høgt oppe på stavane har vore eit mysterium for oss som har arbeidd med dei eldste grindverka. Dei finst i mange variantar med og utan omliggande dekor (sjå fig. 4), men på Vestlandet har eg berre sett dei på løene, ikkje på andre grindbygg som naust, skykkjer og lignende. Dei finst heller ikkje på stavar frå mellomalderen som eg

skal skildra seinare i denne artikkelen. Det næraste vi har kome er at trekanten skal representera eit symbol på fruktbarheit og då høyrer det heime i løa. Men det skulle like gjerne høyra heime i bua (staburet) og der finn vi det ikkje.

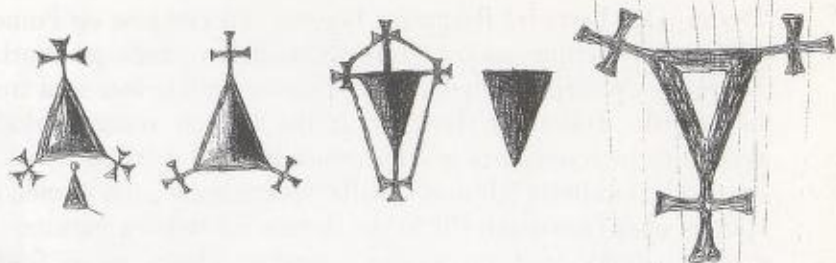

Ulike trekanthakk i stavar, teikna av Helge Schelderup.

Kan grindverket vera frå forhistorisk tid?

Over det meste av landet er det etterkvart gjennomført mange utgravingar av hustufter frå forhistorisk tid som syner lange bygningar med hol etter parvise, nedgravde stolpar inne i romma og lettare ytterveggar utanfor stolpene. Desse bygningane har utan tvil vore stavbygg, men vi kan ikkje dermed seia at stavane i toppen har vore samanføyde slik vi kjenner det frå grindverket i nyare tid. Det eldste kjente grindverket vi kjenner har hatt skråstilte stavar, men inga utgraving eg kjenner til kan påvisa sikre spor av skråstilte stavar i stolpehola. At hus med jordgravde, parvise stolpar kan påvisast over det meste av landet, medan grindverket berre finst på Vestlandet, kan og indikera at grindverket er utvikla etter at ein forhistorisk stavbyggingstradisjon har gått ut av bruk.

Ei tilsvarande indikasjon finn vi i utgravingsmaterialet frå Bryggen i Bergen: Her er det gravd ut mange stokkar som utvilsamt har vore stavar og sviller i bygningar, men berre ein av desse, ein bete, kan ha vore frå eit grindbygg. Dei øvrige delane syner anten spor av kryssnedfelling av bete og stavlegje sentrisk i toppen av staven eller berre spor av stavlegje (toppsvill) øvst på staven. Dei har og teikn på at stavane har stått på botnsviller.

Staver frå Norheim i Kvam og Uppheim i Ulvik

Det er ikkje berre frå Bryggen i Bergen, stavkyrkjene og Finneloftet på Voss vi kjenner stavar frå mellomalderen. Både på Norheim i Kvam og Uppheim i Ulvik finst det stavar i nokre løer som truleg er like gamle. Felles for desse er at dei har eit nærast sirkelrundt tverrsnitt, men overflata er ikkje avrunda, men delt i ca 25 stk, ca. 5 cm. breie, loddrette felt med såkalla "sprettelging", dvs at med jamne spor av øksa i overflata, slik at det dannar eit tydeleg mønster. Dette er ein teknikk som var vanleg i mellomalderen og vi finn m.a. teknikken att i bjelkelaget under storstova på Aga.

Etter munnleg tradisjon skal desse stavane ha vore for stavkyrkjer. Likevel finst det verken slitasjespor eller restar av dekorasjonar som stadfestar at dei har vore nytta i stavkyrkjer.

I 1825 såg biskop Neumann stavane på Norheim då dei stod i "en kornlade". Han skildra dei som "12 kanellerede Søiler af gammel furumalm, 5 alen høie og nesten 1 Alen i Gjennemsnitt med fast jernklinket Forbinding mellem sig, utgjørande en Strækning på 20 Alen i Længde og omtrent 10 Alen i Brede. Bonden fortalte, at ligesaa mange Søiler i samme Strækning vare borttagne; og da jeg grublede over, hvad rimelig Hensikt disse Søiler vare oppførte - thi med saa megen Bekostning kunde de umulige have været oprindelig bestemte, for en Lade-, saa yttrede Bonden, at der rigtig nok havde gaaet et sagn om, at der skulde have været bygget en Kirke, at Stavverket - disse Søiler kaldte man Stave - var dertil ferdigt, men da man imidlertid havde fundet, at det omliggende Jordsmon var saa grundt, at ingen Kirkegaard der kunde anlægges, saa havde man ophørt med det vidare Arbeid. Dette Sagn har den høieste Rimelighed, i hvor abderitisk (!?) Foretagendet synes at have været begynt; thi Bygningen ligner fuldkommen en Stavekirke, og har saaledes denne Kirke været avlagt til en Længde av 40 Alen, hvilket vist paa den Tid var anseeligt ..."

Det kan ikkje vera tvil om at dei bevarte stavane i ulike løer på Norheim er dei same som biskop Neumann observerte. Det er spretteljinga av stavane som får han til å nytta omgrepet "kanellerede". I 1985 målte forskarane Arne Berg, Håkon Christie, Erla Hohler og Hans-Emil Liden opp desse stavane og ein sprettelja bjelke som låg i bjelkelaget over kjellaren på ei av løene.

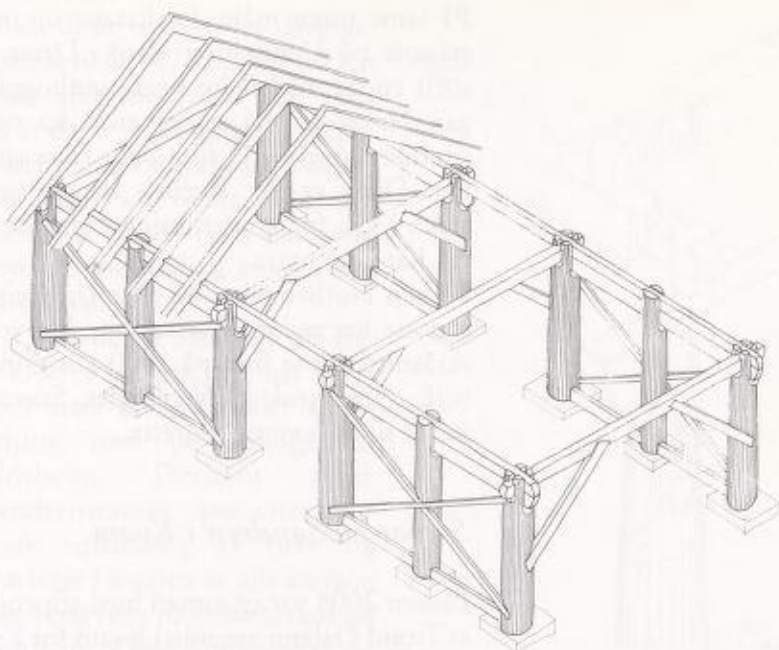

Forsøk på isometrisk snitt av stavløe på Norheim i Kvam

Stavane er av 2 typer: Ca. 45 cm. tjukke endestavar med bete og stavlegje nedfelt sentrisk i toppen og med botnsvill innfelt i sida av foten på stavane. Andre typen var ca. 38 cm tjukke mellomstavar med gjennomgåande botnsvill og med nedfelling for bete eller stavlegje i toppen, parallelt med botnsvilla. Mellom endestavane har det vore lange skråstivarar (andreaksors) som har kryssa kvarandre midt på mellomstavane.

Den oppmålte, sprettelja bjelken låg delvis innmurt i kjellarmuren slik at eine enden ikkje var tilgjengeleg. Utforminga av denne enden og den totale lengda er difor uviss. Den synlege enden viser at bjelken var lagt ned i kløfta på ein stav og at det har lege ein kryssande bjelke (bete eller stavlegje) oppå.

På bakgrunn av dei oppmålte delane har eg gjort eit forsøk på å rekonstruera kva slags bygningsmessig samanheng desse delane kan ha stått i. (fig. 5 a og b) Her lyt eg ta mange atterhald. Eg har ikkje synt ytterveggar eller taktekking pga manglande haldepunkt.

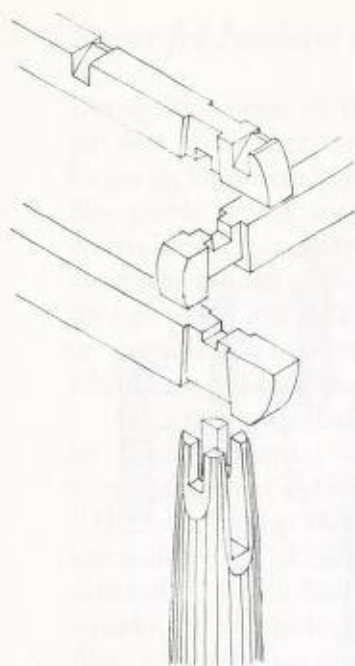

Stav, stavlegjer og bete for samanføying

På same turen målte forskarane og opp stavane på Uppheim i Ulvik. Desse er meir endra med fleire nyare innhoggingar. Nokre av dei ser og til å ha vore snudde opp-ned. Vi finn ikkje sikre spor her. Difor er det førebels vanskeleg å tolka i kva for konstruksjonssamanheng dei har vore nytta.

Verken Norheimstavane eller Uppheimstavane har teikn til at stavane har vore skråstilte slik vi finn på 1500-tals grindverk i ytre strok på Vestlandet. Stavane ser ut til å ha vore loddrette.

Stavar på Sandven i Kvam

Påskan 2004 var eg saman med stipendi- at Trond Oalann attende i Kvam for å sjå nærare på nokre stavar eg såg på 1980-talet utan at eg den gong hadde bakgrunn for å skjønna byggeskikken deira. På garden til Bård Sandven ligg

det 4 stavar frå den nedrivne løa, og i løa på nabobruket står det 2 stavar av same type. Etter tradisjonen skal desse stavane vera frå stavkyrkja i Vikøy som vart riven i 1836. Ein "besiktigelse" av stavkyrkja frå 1827 skildrar at veggfelta i kyrkja med bjelkar og loft har vore "malede med gammaldags Roser og Münster". På dei bevarte stavane kan vi likevel ikkje sjå noko til slik dekor; heller ikkje til spor av slitasje og bruk slik vi kan venta frå ei stavkyrkje. Overflatene er like grove som i vanlege grindløer. I tillegg var i same beskrivelse "Høiden under Loftet ved Bjælkene" 7 alen 5 tommer, dvs. 4,5 m. mens dei bevarte stavane berre er 3,25 m til underkant bete. Kyrkjestavane vert skildra som "over en favn tykke" medan dei bevarte stavane er om lag 38 cm tjukke.

Førebels er eg difor tvilande til at stavane skriv seg frå den nedrivne Vikøykyrkja, og trur heller at stavane alltid har høyrte til løebygningar på Sandven.

2 av desse stavane er årringsdaterte til år 1477 og 1574. Den store aldersskilnaden kan tyda på at dei er frå to ulike byggeperiodar. Sidan stavar vart fordelte når bruk vart delte, kan nye stavar av same type har vore føyd til etter deling av eit eldre gardsbruk.

Stavane frå Sandven (sjå fig. 6 c) er 12-kanta, dei har ikkje spor etter botnsvill eller spretteljing som på nabogarden Norheim. Derimot syner Sandvenstavane spor etter sentrisk nedfelling av bete og stavlegje i toppen av alle stavane slik vi og finn på endestavane på Norheim. Også Sandvenstavane ser ut til å ha vore loddrette.

Sandvenstavane har ikkje spor av lange "andreaskors" som på Norheim, men har fleire merke etter skråband slik vi finn på vanleg grindverk.

I løa på nabobruket finn vi og eit anna trekk som fortel om den bygningshistoriske utviklinga. Mange av sperrene har to sett hakk for stavlegje; det noverande rett innom takskjegget og eit eldre omlag 1 m. innanfor dei nye. Det er god grunn til å tru at sperrene og dei to bevarte, 12-kanta stavane kjem frå same bygg, og då har stavane stått omlag 1 m. innanfor ytterveggane. Løa har med andre ord hatt "sidesvalar". Ved ei seinare ombygging med fleire nye konstruksjonsledd har dei sett stavane ut i ytterveggane og nytta nye og lengre betar. Sperrer med tilsvarende doble sett av sperrehakk har eg sett i fleire løer på Vestlandet, så denne utviklinga har vore vanleg.

På bakgrunn av desse observasjonane har eg forsøkt å teikna ein rekonstruksjon av korleis eg trur Sandvenstavane har stått i ein samla bygningskonstruksjon. (Sjå fig 6 a og b) Vi ser at denne mogelege

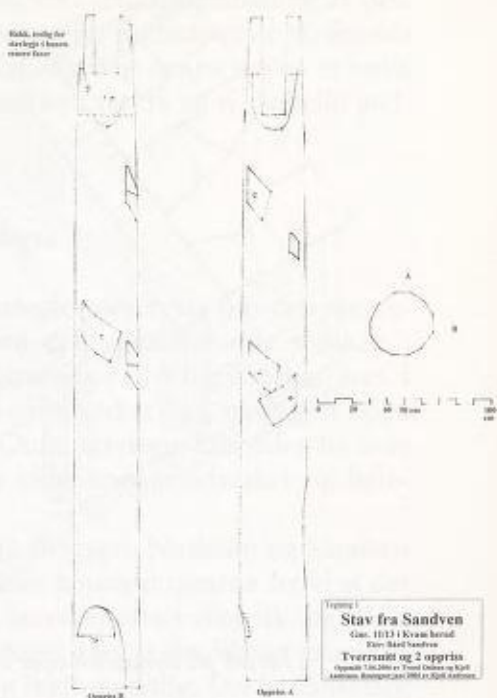

*Oppmåling av stav frå Sandven
i Kvam*

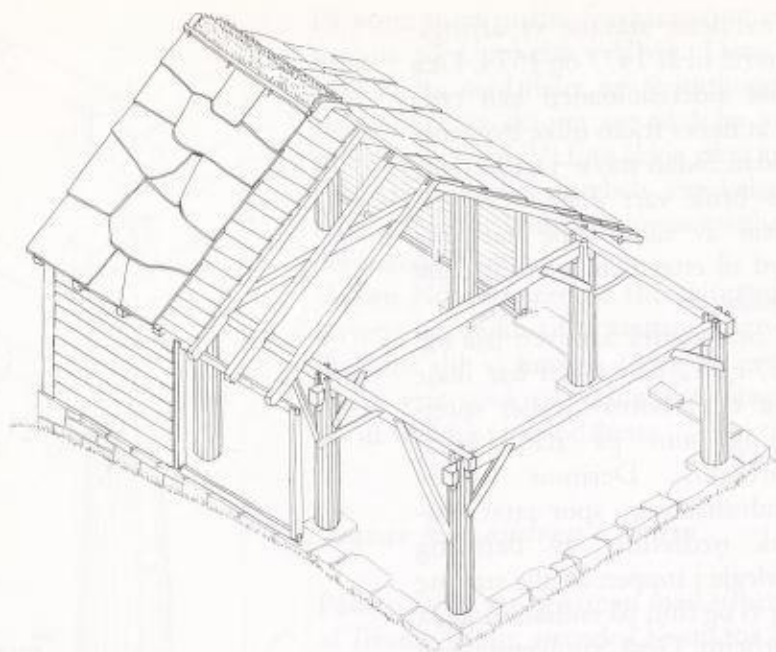

Forsøk på isometrisk snitt av stavløe på Sandven i Kvam

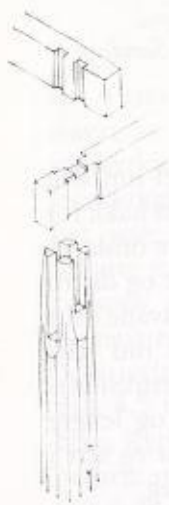

Stav, bete og stavlegje før samanføyning.

rekonstruksjonen syner eit byggverk med ein konstruksjon som er ein mellomting mellom den sannsynlege stavkonstruksjonen for Norheimstavane og det grindverket vi kjenner frå nyare tid. Det enkle stolpeverket i langveggane er teikna etter mønster av nyare langveggar i same løe og tilsvarende svalsveggar i løer frå 1500-talet. Taket er teikna som helletak med torvkjøll utan at eg har konkrete opplysningar som stadfester ei slik taktekkning, men sidan det er Sandvengarden som var eigar av hellebrotet i Sollesnes, er helletekking sannsynleg.

Bård Sandven har og teke vare på ein annan stav frå ei nedrivne løe på eit nabobruk. Denne staven er lengre og mykje tjukkare enn stavane frå hans eige bruk og overflata er 14-kanta. Elles er

stavane ganske like, i toppen har det vore sentrisk nedfelling av bete og stavlegje, det er ikkje spor av botnsvill, og feste etter skråbanda liknar på det vi finn i eldre grindverk. Eg trur denne staven er noko eldre enn dei andre stavane på Sandven, og då er vi i tilfelle godt attende i seinmellomalderen.

Refleksjonar om omgrepet stavlegje

I dei siste hundreåra har ordet stavlegje vore nytta om den sperreberande stokken i lafteverk og om den sperreberande stokken i grindverket. Ingen av desse stavlegjene ligg i eller oppå nokon stav. I lafteverket er det ikkje stavar, og i grindverket ligg stavlegjen oppå beten og inntil toppen av staven. Ordet stavlegje kan difor ha vore utvikla for konstruksjonar som er eldre enn grindverket og lafteverket.

Her kan stavkonstruksjonane frå Bryggen, Norheim og Sandven visa veg mot ei oppklaring. I alle desse konstruksjonane ser vi at det sperreberande elementet ligg oppå stavane, oftast sentrisk, og då er det lettare å forsvara omgrepet stavlegje. Her er det likevel grunn til å understreka at materialet er lite og ikkje eintydig. Det er vanskeleg å trekkja sikre slutningar om beten representerar den primære samanføringa av stavane og om stavlegjen er eitt element eller to som ligg oppå kvarandere.

Ser vi endå lenger attende i tid, til dei forhistoriske bygningane med jordgravde stavar, veit vi ikkje noko om korleis dei konstruktive ledda var samanføydd. Dersom stavlegje er eit så gammalt ord, kan det indikera at dei forhistoriske stavlegjene har legje oppå toppen av stavane.

Forsøk på konklusjon

I høg mellomalderen vart lafteverket i Noreg utvikla frå det mest primitive til det teknisk fullkomne over ein periode på berre 200 år. I same periode vart også stavkyrkjene utvikla frå enkle konstruksjonar med jordgravde stavar til dei teknisk fullkomne med botnsviller og eit avansert avstivingssystem. Dette tyder på at Noreg

i denne perioden hadde eit svært godt utvikla handverksmiljø innan trebyggingskunsten.

Dersom grindverket hadde vore utvikla i same periode burde vi kunne venta at også grindverket hadde vore utvikla til det teknisk fullkomne. Det ser vi likevel ikkje. Fyrst ut på 1700-talet ser vi at grindverket er utvikla med optimale konstruksjonar og avstivings-system.

I denne samanhengen er stavane frå Norheim, Oppheim og 2 bygningar på Sandven svært interessante. Sjølv om nokre av desse kan vera bygde for andre hus enn løer, syner dei eit mellomalderleg stavverk som er noko annleis enn dei grindverksløene som seinare vart dominerande i Hardanger. Vi kan heller ikkje utelata at lafta løer og kan ha vore meir vanleg i Hardanger, ikkje berre i Granvin, Ulvik og Røldal.

Eg trur difor at mellomalderløene i Hardanger ikkje har vore bygde med eit likt byggesystem over heile regionen. Både grindverk, stavverk med sentrisk nedfelling i toppen på stavane og lafteverk kan ha vore nytta. Den store utbreiinga av grindløer etter reformasjonen tyder nok på at grindbygde løer har vore stadig meir utbreidde mot slutten av seinmellomalderen.

I dag kan vi ikkje trekkja sikre konklusjonar på dette spinkle materialet. Eg voner at "nytt" materiale vil dukka opp, og vil vera svært takksam om nokon av lesarane kan seia ifrå om dei veit om bygningsdelar eller ha andre opplysningar som kan vera av interesse.

Der ikkje anna er nemd er illustrasjonane teikna av forf.

Kleberstein– til kirker og graut

Kleberstein er en myk bergart. Den kan formes nesten like lett som tremateriale, med kniv, sag eller øks – men i motsetning til treverk er den svært bestandig og er den bergart som tåler best varme. Disse egenskapene har gjort kleberstein til et nyttig råstoff i ulike tids-epoker, fra steinalderen og fram til i dag.

Klebersteinens formbarhet er utnyttet ved fremstilling av søkker, spinnehjul, vevlodd – og i større format til bygningsstein. Dens varmebestandighet har gjort den nyttig til støpeformer og smeltdigler. Disse egenskapene, og i tillegg steinens evne til å magasinere varme, har også gjort den ettertraktet til ovner, peiser, baksteheller – og ikke minst, til gryter og kar.

Grytebrudd i Hardanger

Vi skal i denne sammenheng fokusere på produksjon av gryter og kar, en virksomhet som har hatt anselige dimensjoner i Hardangerområdet. Vitnesbyrd om dette finner vi i de mange grytebruddene i kommunene Odda, Ullensvang, Jondal – og delvis Kvam. I Bergen Museums registreringer er de fleste bruddene oppført og en kort omtale er gitt, men det er ikke gjort nærmere arkeologiske undersøkelser. Det finnes nok også en del mindre brudd som ikke er registrert.

Mange av bruddene ligger vanskelig til i de bratte fjellsidene langs Sørfjorden, noe som fremgår av beskrivelsen av bruddene ved Gunnarskor, som ligger i brattskrenten mot fjellet Hanakamb på vestsiden av Sørfjorden. I de arkeologiske registreringene kommenteres beliggenheten som: ” .. fleire forekomstar med merke etter at det har vore arbeidt på stader der det mest ikkje er komande for anna enn fugl”.

Undertegnede har bare besøkt noen få av bruddene. Høydepunktet – bokstavelig talt – var da jeg med Johannes Måge som guide, og Arnhild Bleie som ivrig følgesvenn besøkte kleberbruddene nær Raudesteinane som ligger på vestsiden av Sørfjorden i nær 600 meters høyde ovenfor Eikhamrane. Her finnes flere brudd, det største har flere ganger som går 40-50 meter innover i berget. Det var en mektig opplevelse å tre inn i dette bruddet. Overalt er det spor etter uttak av gryter, i tak, vegger og gulv. Noen gryteemner står igjen som kupler og forteller sitt klare språk om uttaksmetoden; gryteemnene er blitt hogget til med bunnen ut fra bergveggen. Huggespor etter spisshakker forteller hvilken redskap som ble brukt. Emnene har blitt løst fra berget med hogging eller meisling inn fra siden, og etterlater seg sirkulære bruddflater i fjellet. Dersom dette gikk bra, var det "bare" å hule ut gryten og gi utsiden en jevnere form. Besøk ved grytebruddene kan anbefales, men husk at dette er fredete forekomster.



Johannes Måge i grytebrudd ved Raudesteinane. I taket er hoggemerker etter spisshakker og sirkulære bruddflater der gryteemner er slått løs.

Eldre jernalder og vikingtid

Det er allmenn oppfatning blant arkeologer at gryteproduksjonen i Norge nådde sitt høydepunkt under vikingtiden (800-1030 e.Kr.). Denne oppfatning er hovedsakelig basert på funn av klebersteinsgryter i omgivelser (f. eks. graver) som kan dateres, og Hordaland er det fylket der det er flest funn fra vikingtid. Utfra slike funn er det utarbeidet en oversikt over ulike typer og bearbeidingsteknikker for å skille gryter fra forskjellige tidsepoker – og dessuten påvise særtrekk mellom forskjellige landsdeler. Det er gjort lite forskning omkring virksomheten i selve bruddene, men et stort klebersteinsbrudd i Kvikne, Hedmark har gitt dateringer fra eldste del av eldre jernalder (490 – 230 f.Kr.). Der har en påvist at det har vært stor produksjon også i den tid – i alle fall i Kvikne der det er beregnet at minst 3-4000 gryter er tatt ut.

Som nevnt har det ikke vært drevet forskning på klebersteinsbruddene i Hardanger, og tidfesting av driften har også her hovedsakelig vært basert på daterbare funn av gryter, og typologiske vurderinger av løsfunn og deler av kar fra skrothaugene ved bruddene. Ved Kvalnes og Bleie i Ullensvang er det funnet to uferdige gryter som begge regnes å tilhøre "den eldste typen" fra eldre jernalder utfra form og bearbeiding. Tilsvarende type er funnet i det nevnte bruddet i Kvikne, og dette kan være en indikasjon på at det har vært produsert gryter i Sørfjord-området allerede i eldre jernalder. Produksjonen synes deretter å ha vært begrenset før den tar seg opp, og nærmest eksploderer, i vikingtid. Det må i denne tid ha vært en godt organisert virksomhet, nærmest industri, muligens også eksport.

Middelalderens kleberkar

Også i middelalderen (år 1030 – 1536) var kleberkar og gryter vanlig. Under de arkeologiske undersøkelsene av den middelalderske kaupangen Borgund nær Ålesund ble det funnet store mengder fragmenter av kleberkar. Arkeologen Siri Myrvoll Lossius har undersøkt klebermaterialet, og har kunnet påvise at nesten 60% av materialet består av en type gryter og kar med en spesiell utforming

som skiller seg fra de kleberkarene en kjenner fra vikingtidens gravfunn. Funn under utgravingene på Bryggen i Bergen viser at samme type også var vanlig i Bergen på denne tid. Hun kaller disse karene for en vestlandstype da utbredelsen av disse middelalderkarene er begrenset til tettsteder som Bergen og Borgund, langs kysten mellom de to tettstedene, og i området rundt Hardangerfjorden. Det er også funnet bruddstykker av kar med samme preg i skrothaugene ved bruddene på Skjeldås og Måge.

Myrvoll Lossius konkluderer med at det er svært sannsynlig at vestlandstypen er produsert i Hardanger, spesielt ved Sørfjorden.

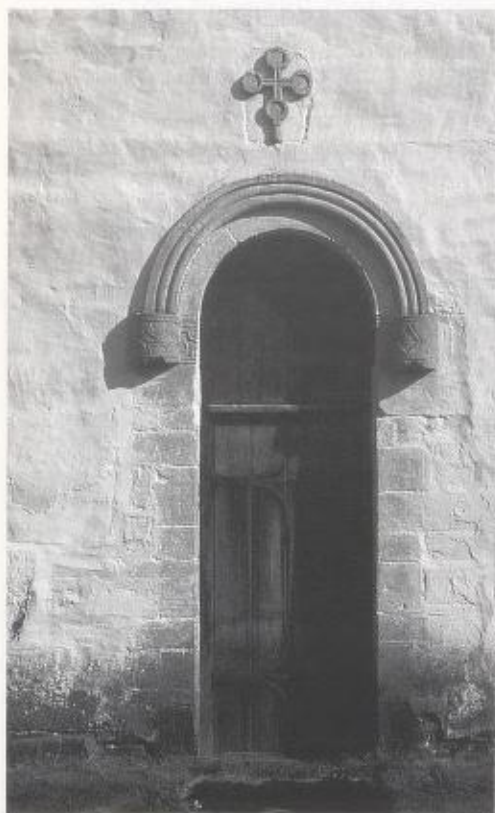

Sørportalen i skipet til Kinsarvik kirke, med romansk rundbuearkitektur og kors fra 1100-tallet. Korset i steinen kan vere skåret ut av pilgrimer.

Middelalderens steinkirker

Kristningen av Norge fant sted på 1000-tallet. De første kirker ble bygget i tre, slik bygningstradisjonen var i Norge på den tid. Men kravet fra kirkens menn var at kirker skulle prinsipielt bygges i stein, og særlig på 11- og 1200-tallet ble en rekke steinkirker reist. Steinmaterialet til murene var i stor grad løsblokker som ble samlet, men noe ble muligens også brutt ut av fjellet. Denne steinen ble stort sett brukt som den var, uten tilhugging, og murt med kalkmørtel. Til kirkens portaler, vinduer og hjørnestein måtte imidlertid steinen bearbeides. Da var det behov for en mykere stein, og hva var da mer naturlig enn å bruke kleberstein – en stein som nordmennene kjente.

Den eldste kirken i Hardanger ligger i Kinsarvik, som har hatt stor betydning som handelsplass for indre Hardanger. Det nåværende skipets senromanske trekk i vinduer og portaler tyder på at det ble reist i siste halvdel av 1100-tallet. Koret i øst er fra første halvdel av 1200-tallet. Ullensvang kirke er fra siste halvdel av 1200-tallet, og skiller seg stilmessig fra kirken i Kinsarvik ved den spissbuede gotiske portal- og vindusarkitekturen. Kinsarvik kirke har beholdt sin originale form, men Ullensvang kirke ble utvidet, og fikk tårn og flere påbygg i 1883-84. Begge kirkene viser påvirkning av bergensk arkitektur fra middelalderen. I Eidfjord kirke kan det ikke påvises en slik påvirkning, muligens fordi kirken var en utpost i Stavanger bispedømme i den tid. Kirken viser en svært nøktern steinarkitektur som stort sett er bevart fra den ble reist i 1309.

Steinkirken i Odda var fra siste del av 1200-tallet. Den ble revet i 1870, men kleberstein fra middelalderkirken kan vi finne i murene rundt dagens kirke.

I alle disse kirkene er kleberstein brukt i dekorative elementer, mest i Ullensvang kirke med sin gotiske utsmykking – og minst i Eidfjord kirke med sine enkle steinhoggerarbeider.

Hvor kom klebersteinen fra?

En skulle tro at det i et distrikt med en slik tetthet av klebersteinsforekomster kunne hentes det en trenge til kirkene fra nærliggende brudd i Hardanger. Men ifølge Bergen Museums arkeologiske registreringer er det bare på Kvitno det er spor etter uttak av bygningsstein – kan Kvitno ha levert stein til middelalderkirkene?

Det finnes ikke skriftlige kilder fra middelalderen som kan fortelle oss noe om kleberbruddene, men vi vet at kleberstein fra Kvitno har blitt brukt til utvidelsen av Ullensvang kirke i 1883-84. Utvidelsene var ganske omfattende; kirken ble forlenget mot vest – fikk nytt tårn, og på sørsiden av det gamle koret ble det tilføyd et sakristi. Den vakre gamle portalen som sto i vestre gavl ble pusset opp og innsatt i tårnet. Sammen med Tom Heldal fra Norges geologiske undersøkelse har undertegnede foretatt en geologisk vurdering av klebersteinen på Kvitno og sammenlignet med steinen som er anvendt til kirken i 1880-årene. Det er liten tvil om at det er



Den gotiske vestportalen i tårnet til Ullensvang kirke. Portalen sto opprinnelig i vestgavlen til middelalderkirken. Hjørnesteinene er fra Kvitno – de mørke feltene i noen av dem er rust-utfelling.

samme stein; grågrønn, massiv og oftest med en båndet struktur. En del av steinen er dessuten av dårlig kvalitet, og skjemmende rustflekker "pryder" stedvis blokkene fra Kvitno. Årsaken er at deler av Kvitno-forekomsten inneholder magnetkis, et jernholdig mineral som rustet ved kontakt med luft og vann – og begge deler er det jo rikelig av i dette distriktet!

Den middelalderske klebersteinen i Ullensvang kirke er klart forskjellig fra Kvitno-kleberen; den viser oftest et sterkere fargespill i grått, grønt og ikke minst – gulbrune linser og korn av mineralet magnesitt, noe som ikke forekommer i steinen fra Kvitno – og ingen skjemmende rustskader. Klebersteinen i Kinsarvik og Eidfjord kirke er av lignende type, men kleberer i kirkemuren i Odde synes å være forskjellig både fra Kvitno-kleber og middelalderkleberer i de andre kirkene. Den er finkornet, grålig og hardere enn vanlig kleber.

Andre brudd i Hordaland

Det synes altså å være klart at klebersteinen i Hardangerkirkene ikke er fra Kvitno, og heller ikke fra de andre kleberforekomstene i

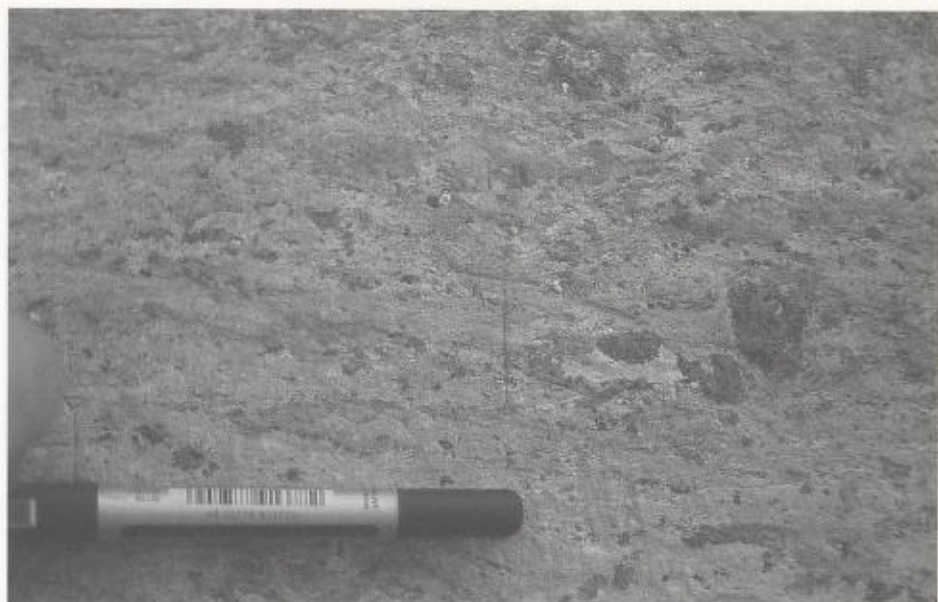

*Nærbilde av hjørnestein av kleber i skipet til Kinsarvik kirke.
Legg merke til de karakteristiske linsene av magnesitt (fargen er gulbrun) – som
forteller at steinen ikke er fra Kvitmo.*

Hardanger, der det bare er registrert uttak av "husholdningsutstyr" som gryter, baksteheller osv.

I de siste årene har undertegnede, i samarbeid med geolog Tom Heldal og arkeolog Sigrid Kaland, utført undersøkelser av klebersteinsbrudd som har levert stein til middelalderens kirker og klostre i Bergen. I Hordaland har vi registrert 15-16 brudd der vi enten har påvist, eller antar, at det er tatt ut bygningsstein i middelalderen. I disse bruddene finner vi de karakteristiske huggesporene etter uttak av klebersteinsblokker, og ofte finner vi også merker etter tidligere gryteuttak i de samme bruddene.

Ved hjelp av inngående geologiske og kjemiske undersøkelser har vi kunnet påvise leveranser fra enkelte av disse bruddene til bestemte bygninger fra middelalderen – hovedsakelig i Bergen. Slike omfattende studier har ikke vært utført i Hardanger, og det er ikke mulig å påvise noen sikre kilder til Hardangerkirkene på det nåværende stadium.



Klebersteinbrudd fra middelalderen ved Lykling i Bømlo. Bildet viser uttaksmetoden for bygningsstein – dype grofter er hogget for å frigjøre blokkene.

Når det gjelder kilden til kleberen vi finner i de tre stående kirkene; Kinsarvik, Eidfjord og den eldste del av Ullensvang kirke, så gir imidlertid steinens sammensetning og utseende en pekepinn. Lignende kleberstein er observert i flere brudd nærmere kysten i Hordaland, særlig i området omkring Bjørnefjorden og Fusafjorden. Ved Baldersheim i Fusa ligger et brudd som ifølge tradisjonen skal ha levert stein til middelalderkirken på Onarheim, og i samme kommune finner vi et brudd på Bogøy. Tysnes kommune er representert ved to brudd; på Russøy og Bergsholmen nordøst for Reksteren – og i Samnanger finner vi kleberbrudd på Kvernes og Ådland. I Os kommune er det påvist flere brudd i Halhjem-området, og i samme kommune ligger Lysekloster der det har vært et stort brudd nær klosteret. Klosteret ble grunnlagt i 1146, og geokjemiske analyser viser at bruddet har levert stein til flere middelalderkirker i Bergen. Mye av klebersteinen i Kinsarvik kirke, og delvis Ullensvang, viser likhetstrekk med den en finner ved Lysekloster – og når vi vet at munkene la grunnlaget for fruktdyrkingen i Hardanger ... kan

klosteret også ha levert stein ? Foreløpig blir dette ren spekulasjon, det trengs geokjemiske analyser for eventuelt å påvise dette – vi får vente og se.

Forutsetninger for uttak av kleber til bygningsstein

Vi tror altså at det er svært sannsynlig at steinen til de gjenstående Hardangerkirkene kommer fra et av de bruddene som er nevnt ovenfor. Men hvorfor ble ikke steinen hentet fra de nærliggende bruddene ?

Et vesentlig poeng i denne sammenheng er *beliggenheten.*, de aller fleste av de bygningssteinsbrudd vi har registrert ligger nær sjøen. Sjøen var transportvei, og når klebersteinsblokker på 4 – 700 kilo skulle fraktes var det selvsagt en klar fordel med kort vei til sjøen – der det helst også måtte være en god havn.

Forekomstens *volum og utbredelse* er også en vesentlig faktor. De trange gangene i de store bruddene ved Raudesteinane og Munfushola (ovenfor Skjeldås på østsiden av Sørfjorden) egner seg ikke for uttak av bygningsstein. Dessuten er det vel mulig at mange av forekomstene var i ferd med å tømmes for god stein etter flere hundre års drift.

Eierforhold og rettigheter til uttak av forekomstene vet vi lite om, men som nevnt ovenfor regner vi med at det var relativt stor produksjon av kleberkar i middelalderen, i alle fall fra de største forekomstene. Lite er kjent om organiseringen av driften i kleberbruddene i middelalderen, men de største grytebruddene må som nevnt ha vært drevet som en slags industriforetak både i vikingtid og middelalder. Muligens ville ikke gryteprodusentene tillate uttak av bygningsstein i de samme bruddene. To slike virksomheter kunne ikke drives samtidig, og sannsynligvis var det bedre utbytte i den arbeidskrevende gryteproduksjonen – i stedet for å være leverandør av råblokk til bygningsindustrien. Denne problemstillingen har selvsagt vært aktuell også for bruddene som har levert bygningsstein, vi kan vel regne med at de fleste har hatt en fortid i "grytebransjen". Men ulike valg har altså blitt foretatt, og Hardanger har holdt på gryteproduksjon.

Kleberbrudd ved Kvitno

I bruddene ved Kvitno er det som nevnt tatt ut bygningsstein til Ullensvang kirke i 1883-84. Mesteparten skal være tatt ut i en forekomst som ligger omlag 200 meter fra sjøen. Bruddet fremstår i dag som en åpen, vertikal sjakt som kan følges ca 35 meter i øst-vest retning. Bredden på sjakten varierer mellom 1.5 og 5 meter, mens største høyde er omlag 5-6 meter. Det er imidlertid vanskelig å finne spor etter driften på 1880-tallet. Hovedårsaken er at det på 1990-tallet ble tatt ut kleber ved minering og saging av blokker. Vi kan imidlertid fremdeles se spredte spor etter uttak av gryter (og muligens runde baksteheller).

Kvitnobruddets beliggenhet og gjenværende volum av kleberstein skulle tilsi at bruddet var en kandidat til bygningssteinsdrift i middelalderen. Men det gikk ikke slik. Er det mulig at de har vært klar over rustproblemene med Kvitnokleberen, og at kvalitets-sikringen fungerte bedre i middelalderen enn på 1800-tallet? Eller er det andre grunner – kanskje noen av dem som er nevnt ovenfor? Vi kan bare gjette, for stein snakker som kjent ikke.

Referanser:

- Bendixen, B. E. 1904: Kirkerne i Søndre Bergenhus Amt. Bygninger og inventarium
- Ekroll, Ø., Stige, M., Havran, J. 2000: Kirker i Norge, Bind I – Middelalder i stein
- Fett, P. 1954: Førhistoriske minne i Hardanger. Kvam, Odda, Strandebarms og Odda prestegjeld. Historisk Museum, Universitetet i Bergen
- Jansen, Ø. J. 2002: Jakten på "de hærlege Steene". I: Årbok for Bergen Museum 2001, Universitetet i Bergen
- Kolltveit, O. 1963: Odda, Ullensvang og Kinsarvik i gamal og ny tid. Bygdesoga I
- Myrvoll Lossius, S. 1977: Klebermaterialet fra Borgund. Arkeologiske avhandlinger, Historisk Museum, Universitetet i Bergen
- Måge, K. L. 1958: Måge i Ullensvang. Gards og ættesoga.
- Skjølsvold, A. 1961: Klebersteinsindustrien i vikingtiden
- Skjølsvold, A. 1969: Et Keltertids klebersteinsbrudd i Kvikne. Viking XXXIII

Matkultur i mellomalderen

Historie utan geografi er nonsense, sa Anders Holmsen, læraren min. Både historie og geografi er viktig når det gjeld matkulturen, men her kjem òg teknologi, politikk og religion inn som utslagsgjevande faktorar.

Noreg ligg langt mot nord, men Golfstraumen gjer den lange kysten vår isfri. Fjordar, fjell og dalar, skogar, vatn og elvar gjer det mogleg for oss å hausta frå naturen sitt eige spiskammer.

Eit klima med kort sommar og lang vinter – og ein topografi som er årsak til at berre fem prosent av arealet i Noreg er dyrkbar jord, set grenser for haustinga av naturressursane til nokre få månader i sommarhalvåret; der føde til folk og fe vert skaffa og handtert på ein måte som gjer at alt varer til neste sesong.

Eit unnatak her er silda og torsken – , som søker til kysten i store mengder både haust og vinter. Takka vera kystfolket sine kunnskapar om båtbyggjing og segling frå tida lenge før mellomalderen, reidskapsteknikkar og konserveringsmåtar, har vi hatt høve til å finna ein balanse i kosthaldet vårt, stort sett basert på landet sin eigen produksjon.

Nokre råvarer som korn, salt og honning har vi henta frå andre land i mellomalderen, men i liten grad. Overskotet vårt av konservert sild og torsk var eit etterspurd bytemiddel nedover i Europa; som vart kristna lenge før Noreg. Dei katolske fastetidene sette forbod mot å eta kjøt, og dette gjorde at kontinentet vart ein god marknad for fiskeprodukta våre. Desse vart først og fremst bytta i korn, men tollrullane i Bergen viser at hanseatane, dei tyske kjøpmennene som kom til Bergen i mellomalderen, importerte malt, øl, vin, krydder, rosiner, svsker og sirup.

Religionen

Historikarane reknar nordisk mellomalder frå om lag år 1000 til ut på 1500-talet, ein periode med store omveltingar i landet vårt. Kristendomen kjem til landet, og med den eit heilt nytt sosialt system. Kyrkjer og kloster vert bygde – og folka med prestar, nonner og munkar, ofte velutdanna frå sørlege deler av Europa. Kunnskapen sin deler dei og med vanlege nordmenn. Klostra vert føregangs-institusjonar mellom anna i hagebruk. Dei innfører nye plantesortar og dyrkar urter som vert tekne i bruk i kosthaldet. Landet får eit lovverk, innført av kyrkja; om kva ein kan eta og drikka til ulike tider på året, og korleis vekedagane skal disponerast til arbeid og kvile. Dette er felles reglar for katolske land, men marginaliteten i matkulturen i Noreg fører til to viktige unnatak frå reglane då pave Alexander 3. (1151-1181) opphevar forbodet som gjeld fiske på sundagar og visse heilagdagane. Kardinal Vilhelm av Sabina stadfestar opphevinga då han vitja Bergen i 1247. I den eldre Frostatingslova står; at både på sundagar og alle andre dagar kan ein fiska sild dersom Gud fører ho til lands. I Frostatingslova kap. 27 i "Noregs gamle Love I" side 140, lærer vi at nordmenn også får fritaking frå forbodet mot fiske i romhelga. Løyvet gjeld berre sild dersom ho kjem nær land. Ein får òg lov å hengja silda til tørk, men tørkeinnretninga av tre må vera oppsett før helga.

Dette er føresegnar som viser kor viktig silda var som matressurs, men påliteleg var ho ikkje. Historia syner at ho før som no – kom regelmessig til kysten i 50 – 70 år, for så å vera borte i 30 – 40 år. Skreien er derimot meir å lita på. Han har kome – og kjem årvisst til kysten kvar vinter. Tørka torsk har gjennom hundreåra, i alle fall frå tidleg mellomalder, vore det viktigaste bytemiddelet vårt. Torsken er mager og harsknar ikkje, sjølv ved oppbevaring over lang tid. Dette kan vera ein av grunnane til at lutbehandla tørka torsk, den såkalla lutefisken, har lange tradisjonar som middagsmat på julafta over heile landet. I katolsk tid var det ikkje lov å eta kjøt heile desember månad fram til første juledag. Tørrfisken kunne skaffast og lagrast i god tid før jul. Preparering av torsken var òg lagleg i forhold til lova om at det ikkje var høve til å hogga eller bera inn ved til kjøkenet mellom vesle julafta og nyttår. Prepareringa kunne gjerast i god tid, og var generelt energisparande i ei travel tid. Ein trong berre ved til

å varma opp ei bøtte vatn som vart helt over bjørkeoske. Då fekk ein "bjørkelut", potaske K_2CO_3 , som fisken skulle liggja i to – tre døger etter at den hadde lege bløytt i ei korg i bekken nokre dagar. Etter lutinga blei fisken igjen lagt i bekken i den same korga. Her kunne den liggja nokre dagar utan at kvaliteten blei dårlegare. Når fisken så skulle etast, var den ferdig på kort tid, og noko særleg energi trong ein heller ikkje for å tygga den.

Ikkje før første juledag var det lov å eta kjøt, og dagens julebord med alle variantar av kalde og preparerte rettar av kjøt og sild, ser ut til å ha like lange tradisjonar som lutefisken. "Julebordet" er eit europeisk mellomalder festbord. Hjå oss var dette første måltidet på første juledag.

Terminologi

I mellomalderen var rettar av korn; bygg eller havre, det faste innslaget i alle måltid kringom i landet. Året rundt. "Gudslånet" vart kornet kalla, og var ikkje omfatta av katolske restriksjonar. Ordet "mat" blei berre nytta om kornmat. Her er mange feil i nyare oppgåver, då han eller ho som spør, ikkje kjenner gamal terminologi. Brød er berre flatbrød, medan gjæra rugbrød vert kalla "stump" langs vestkysten og "kaku" på Austlandet. I dag blandar ein alle desse omgrepa, som i gamal tid vart omfatta av ordet mat. Her var òg vassgraut og velling inkludert, mens produkt av andre råvarer enn korn, gjerne vart kalla sul, eller sovl.

Vi må òg vera klar over at ordet fisk ikkje omfattar sild og laks, berre kvitfisk. Sild er sild, laks er laks. Kva ferskvassfisk som aure, abbor og røye vert kalla, veit eg ikkje. Mogeleg at heller ikkje dei er fisk.

Teknologi

Professor Annie Gamerith frå Graz i Austerrike har brukt det meste av forskinga si til å prova at matrettane er ein funksjon av type kokestad og kokekar. Fram til 1800-talet har nordmenn over heile landet preparert maten ved hjelp av open eld. I mellomalderen hadde ein åren, oftast plassert midt i rommet. Seinare bygde dei grue inntil

veggen, utan skorstein. Då vart eldstaden kalla røykomn. Røyken slapp ut gjennom ei luke i taket, ljoren. Frå 1700-talet fekk grua påbygd skorstein til røykavtrekk gjennom taket; og vart kalla peis på Austlandet og mur i Nord-Noreg. Midt på 1800-talet kom støypejernskomfyren med steikeomn. I 1840 finst han i Bergen, men spreidde seg seint.

Eit unnatak i mellomalderen frå koking over open eld, er gropkoking. Eit stykke grastorv vert forsiktig fjerna frå marka, og ein grev ei grop tilpassa i storleik og djupn til det matemnet, fisk eller kjøt, som skal kokast. Mange glatte, runde steinar har lege ei god stund i bålet og er blitt gjennomvarme. Botnen av gropa vert dekkja med varme steinar. Oppå steinane legg ein frisk bjørkenever med innsida opp. Her legg ein maten som skal preparerast, og så eit nytt lag med never og fleire lag varme steinar; tett både rundt og oppå denne "never-kjøt-never"-pakken. Til slutt legg ein grastorvene forsiktig på toppen. Slik får gropa vera i fred alt etter kor jamn-tjukke råvarene var. Forsøk er gjort med ribbe frå rein, sau og lam – og skiver av utbeina hjortebog. Etter om lag ein time vart gropa opna, og herleg og, saftige kjøtstykke kunne etast på staden – med fingrane (Vårherres gaffel).

Vi veit òg mykje om kokereidskapane. Det vart i stor grad "gryta hennar mor". Ho var anten av leire, kleber eller jarn, og stod i oska inntil elden, eller hang i skjerding over bålet. I Osebergskipet har arkeologane funne ei stor gryte av samanbanka jarnplater. I sprekkane var ho tetta med sur mjølk, som la att ostestoff innimellom skøytane. Her fann ein òg ause og gaffel og ei panne til steiking av den mellomalderske brødtallerken ("braud-diskr" i Snorre). Dei er alle av jarn med solide og lange skaft (om lag 1 m) for at kokken ikkje skulle brenna fingrane over elden. Panna er 27 cm i diameter. Arkeologane har funne 132 slike panner frå ulike funn.

Brødtallerken vart klappa ut med handa av ein deig av grov bygg eller havre og vatn – til rett storleik, steikt på begge sider og lagt rett på bordet; ein til kvar, kanskje fleire. Sulet, kjøt, fisk, ost og vegetabil vart lagt oppå. Alle hadde kniv i beltet, kvinnene og. Så åt ein med fingrane. Var maten graut eller velling, eller sulet flytande sodd frå gryta, hadde alle si eiga skei av tre eller horn. Ho vart slikka godt av etter måltidet og sett på fast plass i veggen. Flytande føde vart servert i store bollar, som ein åt or i lag. Det var praktisk og greit; her var nesten ingen oppvask. Brødtallerken i mellomalderen samsvarar med

dagens pizza. Tilsvarande skikk fanst òg ute i Europa i dei dagar. Ved sida av graut og velling var brødtallerken den vanlege varianten av maten før vasskverna kom på slutten av 1200-talet. På garden Bleie i Hardanger finst eit diplom frå 1293, som gjev rett til "mølnastadr" i elva; eit av dei første skriftlege vitnemål om bruk av vasskvern her i landet. Inntil då vart alt korn male på handkvern, eller i morter. Det var kvinnene som gjorde dette arbeidet, og mykje tyder på at dei stort sett mol til ein dags forbruk, kanskje to. Ein logisk årsak er at kornmygl lagar eit svært giftig aflatoksin, og det var kvinnene sitt ansvar å halda kornet fritt for mygl. Det er enklare å halda umale korn fritt for mygl enn mjøl. I Irland stod kornbingen mellom døra og eldstaden, og alle som gjekk ut og inn, måtte stikka handa ned i kornet – og ut. Kva ein gjorde her til lands veit eg ikkje. Då vasskverna kom i bruk, vart det endring. Mennene tok over kornmalinga, og for ikkje å måtta bera så langt, bygde dei kverna i næraste bekk med god vassføring, i alle fall ein del av året. Når det var nok vatn, måtte dei mala. I staden for ein binge med umale korn, fekk kvinnene ein heil mjølbinge å halda fri for mygl – og det var verre. Flatbrødet vart løysinga. Smeden laga då den store takka som vart lagt oppå brødjarnet over elden. Eit kjevle avløyste handa, og store, tynne og tørre flatbrød vart baka i store mengder to-tre gonger for året. Flatbrødet kom i staden for brødtallerken og heldt seg over lang tid. Nokre flatbrødleivar vart bretta til ein firkant for å erstatta brødtallerken, og lagt på bordet som underlag for sulet. Men frå sprøtt flatbrød kjem smular og ein kasta ikkje mat. Med tida kom skuffer i bordet der smulane kunne feiast ned etter måltidet, lagra – og seinare nytta på den sure mjølka om sommaren. Men brødtallerken vart ikkje borte, den kom i tillegg til flatbrødet og endra namn. I nord vert det kalla klappkake, i Trøndelag skeibladkake, i Fana nevabrød – og i Hardanger hellekaka. Her vart ho steikt på skifer eller kleberhelle.

Matskikken i Hardanger

Korleis var så matskikken i Hardanger innafor den generelle ramma som er skildra her? Kva råvarer hadde ein tilgang til? Jordbrukstilhøva var avgrensa, men gode. Her var rikeleg med

nedbør, mindre frostfare – og gode tilhøve for fedrift. Hardingane kunne òg ta del i storsildfisket om vinteren, og fjordfisket etter sild seinsommar og haust.

I ei arkeologisk utgraving i 1970 av "fjæremannstufter" sør-vest for Bergen, fann arkeologar bein av torsk (15%), sei (5%) og sild (80%) ved kokestaden. Ein trur at området vart brukt av bønder inne frå Vestlands-fjordane, og at dei tok del i sesongfiske etter sild. Dei fann òg bein frå dyr som truleg har vore niste heimefrå. Ein fann bein frå rein, hjort, ku/okse, sau/geit og gris. Funna vert datert til tidleg mellomalder, og viser kva for matressursar fordbøndene var i stand til å nytta.

Det neste spørsmålet vert korleis ein konserverte råvarene. Vanlege metodar, den gong som no, var tørking og røyking. Røyking er rekna som eldst, deretter salting – og ein variant av salting, nemleg raking eller fermentering. Ein trur at alle desse vart nytta i Hardanger.

På grunn av eit relativt fuktig klima var angrep av mygl eit problem om ein tørka i luft. Røyk hindrar både harskning og angrep av mygl, og det var vanleg å røyke både salta sild og spekekjøtt.

Salt var ikkje noko problem i Hardanger. Her vart kokt salt til eige bruk og til byte i råvarer ein ikkje hadde sjølv. Tidlegare kjelder nemner at ein konserverte silda svakt salta i tønner, men kjeldene er usikre. I dag har forskinga vist at ung og feit forfangstsild vart raka; "Ikkun halvt saltet, smøremyg og stinkende", skriv Pontoppidan. Petter Dass skriv om " - den sureste Tønde hun smager dem (fjellbyggen) bæst - " og sluttar slik: " ... da bliver det stinkende Gods, annammet med hjærtelig Glæde - ".

Aure vart òg raka på setrane vest på Hardangervidda, og iallfall ete i Eidfjord i seinare tid.

Den sure silda som rakesilda vart kalla, forsvinn frå kjeldene midt på 1800-talet, då skuledirektør Lous i Bergen, saman med fire legar og eventyrsamlaren P.Ch. Asbjørnsen skulda ho for å vera opphavet til det store talet på spedalsksjuka i Romsdal. Dei kjempa for pengar til hushaldningsskule i Romsdal. Bakteriar var eit ukjent fenomen.

I tillegg til eigenproduserte råvarer hadde Hardanger god kontakt med utlandet alt i mellomalderen. Hardingane var gode båtbyggjarar og sjøfolk, og klarte å skaffa seg varer frå hanseatane i Bergen. Ein reknar likevel med at kvardagsmaten stort sett var basert på sjølvproduserte varer.

Selektiv litteraturliste:

- Dass, Peter, 1739: Nordlands Trompet. Samlede verker I. Oslo 1980, side 47-48.
- Gamerith, Annie, 1971: Feuerstätten bedingte Kochtechniken und Speisen.
Ethnologia Scandinavica.
- Grøn, Fredrik, 1926: Om kostholdet i Norge indtil aar 1500.
Skrifter utgitt av Det Norske Vitenskapsakademi. Oslo.
- Magnus, Bente, 1979: Sild og samfunn i vestnorsk jernalder. Norge.
Folkelivsgransking 22.
- Olaus Magnus 1555 (1976): Historia om de nordiska Folken. 12.-16. boken,
kaapittel 43. Om olika sätt at koka salt.
- Riddervold, Astrid, 1990: Lutefisken, rakefisken og silda i norsk tradisjon.
Novus Forlag, Oslo.
- Riddervold, Astrid, 1995: Silda og potetens rolle i norsk kultur. Årbok for
Nordmøre museum.



Olav Tveiten til minne

Olav Tveiten var fødd på garden Tveiten i Tørvikbygd 03.06.1915. Han døydde den 27.03.2004 nær 89 år.

Som ungdom i 15-16 års alderen byrja han i møbelsnikkarlære i Øystese, men det var dårlege tider i 1930-åra. Alt etter 2 år måtte han slutta grunna mangel på oppdrag ved verksemda. Etter dette fullførte han læretid i bygningsssnikkarfaget og var på bygningsarbeid ei tid. Så bar det på anleggsarbeid, fyrst i Ålvik, der han mellom anna bygde forskalingane til klossane for røyrkata. Olav Tveiten tok ymse kurs innafor bygg og anleggsgfaga, og vart formann i entreprenørselskapet Høganes og Småbrekke i 1947, ein stilling han hadde i 20 år. Frå 1967 vart han leiar på anleggskontoret til Hordaland vegvesen, fram til pensjonsalder i 1982.

Olav Tveiten var odelsgut, men han let broren få garden. Sjølv fekk han Lyseneset, som var utmark og skog. Her vart han nybrottsmann og sette opp våningshus og løe med fleire uthus. Tidleg i 1941 kjøpte han dei mekaniske delene til tømmeresag i Stavanger og sette opp tømmeresaga ved heimegarden Lyså. Han bygde dam, vassrenne og vasshjul til å driva saga. Tømmeret han hadde hogge, vart skore til husamaterial. Deretter bygde han våningshuset i "neset" åleine. Han laga og alle glaskarmane og sette inn glastruter han hadde med seg frå Stavanger.

Huset vart innvigd den 6. desember 1941 med bryllaupsfeiring mellom Olav og Ingebjørg. Dei fekk etterkvart 2 born.

Olav Tveiten hadde mange interesser. Han lika å arbeide med hendene og fekk utført svært mykje. Etter at han vart pensjonist, dreiv han med husflidsarbeid, laga ambarar, skrin, kister og mykje anna.

Ei av dei store interessene hans gjennom alle år var historie. Han var med i styret for Hardanger Historielag i 16 år frå 1977 – 1993. Her la han ned mykje arbeid, og var nestleiar i fleire år. Olav skreiv

mange artiklar, mellom anna om runeskrifter i Kvam, om samferdsel, postskyssing og skyssferdsle, vegar og vegbyggjing, om ungdomslaget i Tørvikbygd og spelemannen, Per Punsteigen.

I heimbygda Tørvikbygd var Olav Tveiten ein sentral person i ein mannsalder for bygdemuseet og ungdomslaget. Han var med i styret i mange år og var lett å be når noko skulle gjerast. Kulturprisen til Kvam Herad vart tildelt Olav Tveiten i 1990. Han fekk og Arild Håland sin vernepris i 1997. Han la ned mykje arbeid

for vern og restaurering av gamle bygningar og landskap, til dømes oppgangsgaga i Stekka i Tørvikbygd, kvernhus, og gamle naust.

Olav Tveiten var ein kunnskaprik person som gjerne ville dela kunnskapane sine med andre. Han hadde det både i hovud og hender, som me seier. Me vil takke Olav for innsatsen han gjorde for Hardanger Historielag, og for aktiviteten han synte i bygdemiljøet.

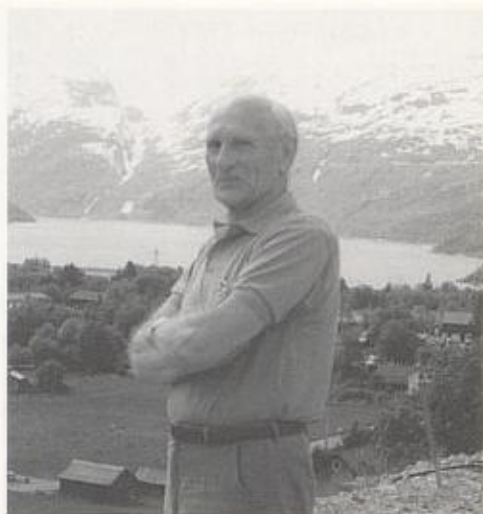

Magne Skodvin (1915 - 2004)

For knapt eit år sidan hadde eg ein hyggeleg samtale med Magne Skodvin i telefonen, og han høyrdest ut til å vera like vital og opplagd som når ein råka han heime i Ullensvang. Han bar alltid på ein eller annan tanke eller eit hugsyn som det var gjevande å få del i. Det var difor både uventa og vedmodig å sjå meldinga om at han hadde gått bort.

Magne Skodvin var fødd i Ullensvang 13. desember 1915 og hadde såleis nett fylt 88 år. Han fekk ein oppvekst som var nær knytt til Hardanger Folkehøgskule på Hordatun der far hans var lærar og seinare styrar. Han tok eksamen artium på latinlinja ved Voss Landsgymnas i 1935, studerte historie ved Universitetet i Oslo og tok doktergraden i 1956. Avhandlinga hans bar tittelen "Striden om okkupasjonsstyret i Norge fram til 25. september 1945". Og med sine utdjupande studiar i inn- og utland, har Magne Skodvin vorte rekna for vår fremste historikar på okkupasjonstida. Med boka "Krig og okkupasjon 1939 - 1945" frå 1990 gav han ei samlande framstilling av dei fem krigsåra. I føreordet til boka seier han: "Ei forteljing vil gjerne ha noko allmennmenneskeleg å fortelja om, eit ærend til alle". Og latinaren minner om eit ord av Horats: De tibi (te) fabula narratur - saga vert fortald om deg sjølv. Det var kanskje nettopp det synet som gjorde Skodvin til ein folkeleg forteljar, til folketalar og - til ein glimrande pedagog. Han makta å framstella historia slik at ho samstundes råka ikkje-fagmennesket, det ålmenne og einfelde vart sideordna dei fagleg grunnjevne historiske slutningane. Folkeopplysaren Magne Skodvin la ned eit verdfullt arbeid som medredaktør i tidsskriftet Syn og Segn i åra 1951-59. Og for NRK laga han ein heil serie program om okkupasjonstida.

Eit anna interessant synspunkt kjem fram der han hevdar at ein òg burde lesa historia baklengs, som han uttrykkjer det, frå sin eigen ståstad i si eiga samtid. Dermed ville heilt andre synspunkt dukka

opp enn om ein les historia den kronologiske vegen.

Ein stad seier han at norsk historie er internasjonal historie. Det er òg sagt om han at han kjende dei store linjene og dei viktige detaljane, slik han også var villig til å syna for ein liten flokk interesserte på det seminaret som Friundervisninga i Ullensvang skipa til i mars 1991. Det kan òg minna om den måten Olav Kolltveit ofte knytte lokalsoga til dei nasjonale hendingane og såleis gav framstillinga eit vidare perspektiv.

Sjølv opplevde han krigen på nært hald frå fyrste stund. Den 9. april 1940 stod han og såg på korleis dei tyske soldatane marsjerte oppover Karl Johans gate i Oslo. Ikkje lenge etter melde han seg

til teneste og var med under dei dramatiske kampene i Valdres i 1940.

Heimegrenda låg alltid hans hjarta nær. Det bar ikkje minst hans klingande nynorsk vitnemål om, med eit ordval og tonelag som ikkje laug seg frå opphavet her ved Sørfjorden. I ein tale til studentane på Lærarhøgskulen i Trondheim spøkte han ein gong med at han kom frå "dei edlare delar av landet, litt nord for Haugesund og litt aust for Bergen".

Han stilte gjerne opp når han vart kalla på, anten det var som festtalar i Ullensvang Hagebrukslag, på Kinsarvik Ungdomsskule sitt 20-års jubileum eller som føredragshaldar i Hardanger Historielag.



Han ivra òg sterkt for at me måtte gje ut ei vitskapleg samling av visene til Oddmund Urheim. Halldor O. Opedal sitt fond for ålmennyttige føremål heidra han med sin kultur- og målpris, og eg trur at han sette pris på nett den heideren.

Me vart fyrst kjende med Skodvin som medarbeidar i NRK Dagsnytt etter krigen. Samstundes heldt han fram med studiane, og i 1956 vart han tilsett som professor ved Noregs Lærarhøgskule i Trondheim. Der hadde eg den gleda å få oppleva den eminente førelæsaren Magne Skodvin. Det var tydeleg at han treivst bak kateteret, og det vart fortalt at han tok gjerne timar for kona si i den høgre skulen når det høvde seg slik.

I 1961 var han utnemnd til professor ved Universitetet i Oslo og det vart arbeidsstaden hans i heile 22 år. Som akademikar var han fast forankra i den folkelege formidlingskunsten han førde vidare etter førebiletet sitt, Halvdan Koht. Med folkehøgskulen i Ullensvang som bakteppe tok han aktivt del i målarbeidet, både i Norsk Språkråd, som formann i Noregs Mållag og som styremedlem i Det Norske Samlaget.

Han var preses i Det Norske Vitenskaps-Akademi og president i Den internasjonale komiteen for studie av 2. verdskrigshistorie. Han gav ut "Striden om okkupasjonsstyret i Norge fram til 25. september 1940" (1956), "Norden eller Nato?" (1971), "Samtid og historie" (1975), og "Som seilene fylles av stormen" (1982) og var hovudredaktør for åttebandsverket "Norge i krig" (1984-87).

Magne Skodvin var ein forskar som sette varige merke etter seg i nyare historiegransking og i norsk samfunnsliv, og som alltid bar heimbygda med seg i ord og gjerd og som synte det i sin omgjengelege og vennlege omganstone.

Solveig Jordal:

Hardanger folkemuseum 2004

Glimt frå året som gjekk

Museumsreform i Hardanger

Konsolidering har vorte eit kjendt omgrep for museumsfolk dei siste åra og har dette året vorte ein del av kvardagen vår. Arbeidet med å førebu eit konsolidert museum i Hardanger har teke mykje av arbeidstida vår både på musea og i styra. Det er oppgåver som er lite synlege utad, i alle fall så lenge vi er samde om løysingar!

Med bakgrunn i Stortingsmelding 22 og seinare Museumsplan for Hordaland, vedteken i juni 2003, er Hordaland inne i den største museumsreforma nokon gong. Dette er ein del av ei statleg reform som grip inn i museumslandskapet i heile landet.

I Hardanger er det sju institusjonar som frå 1.januar 2005 skal samla drifta i Hardanger Museum. Det er Hardanger folkemuseum, Agatunet, Granvin Bygdemuseum, Kvam Bygdemuseum, Ingebrigt Vik Museum, Tusenårsstaden i Hordaland og Hardanger Fartøyvernssenter. Mange vil nok sakne mindre bygdemuseum i den nye organisasjonen. I denne omgangen er det dei musea som har fylkeskommunalt tilskot som er del av reforma. Men i arbeidet med det nye museet har det vore lagt vekt på at også andre museum i Hardanger kan koma med dersom dei ynskjer. Det er også lagt vekt på at Hardanger Museum skal vidareføre ansvaret for museums- og kulturminnefagleg rådgjeving i heile Hardanger, slik Hardanger folkemuseum har i dag.

Med statlege reformmidlar som gulrot, og verkemiddel, er målet å skape sterkare og meir handlekraftige museum og sikre museumsfagleg kompetanse i regionane. Ikkje minst skal dette kome

publikum til gode gjennom betre tilbod og tenester både til offentlege og private brukarar.

Hardanger har lenge vore den sterkaste museumsregionen i Hordaland og Hardanger Museum vert mellom dei største musea i fylket, med ein stor stab og ein av dei største bygningsssamlingane. Tematisk vil det også femne vidare enn dei fleste; Folkemuseet femner om alle sider av kulturhistoria, med store gjenstandssamlingar, bygningsavdeling, folkemusikkavdeling, arkiv, foto, museumshandverk og kulturvernarbeid. Agatunet har sine nasjonale bygningshistoriske og kulturlandskapsmessige verdiar, Granvin har den naturhistorisk unike Havaas-samlinga, vi har kunstmuseum og kunstformidling på Ingebrigt Vik Museum og Tusenårsstaden og Hardanger Fartøyvernssenter med Matilde, småbåtverkstad, museumshandverk, nasjonalt fartøyvernarbeid og barnevernsarbeid integreert i kvarandre – alle deler av Hardanger si historie og samtid. Det er historia om Hardanger som knyter oss saman og som samstundes skapar rom for at vi kan vera ulike.

Eit Hardanger Museum, med høgde under taket til ulikskapane og blikket retta mot museumsfagleg utvikling, vil vera til varig verdi for regionen og godt synleg i norsk museumslandskap.

Utstillingar og kulturarrangement

Museumsåret vart innleia med familieforestillinga *Magiske Perler*, eit samarbeid med Fylkesmusikarane og Hordaland Teater.

I tid vart dette tett fylgt av **mellomalderseminaret** i mars. Seminaret vart halde i Agatunet og på museet på Utne og det overlappa **bygningsseminar** i Agatunet, som museet sin bygningsvernleiar var medansvarleg for. Mellomalderseminaret var planlagt i samband med utstillinga "Frå Odin til Luther" i 2003. Samarbeidet med Hardanger Historielag har gjort det mogeleg å samle foredrag frå seminaret til dette temaheftet. På denne måten vil museet sitt arbeid med eit "nytt" fagområde også kome ettertida til gode.

Sommarsesongen

Reidun Horvei ved Hardanger folkemusikksamling heldt **kvedarkurs** for unge kvedarar og resultatet fekk publikum ta del i under sesong-

opninga 2. mai. I konserten "Krøll på tonen og leik med perk" medverka også medlemmer i Hardanger junior spelemannslag og Ivar Kolve.

Sesongutstillinga **Hardingroser** presenterte rosemålartradisjonane langs Hardangerfjorden frå 1700-talet og fram til vår eiga tid. Dei utstilte tinga var henta frå museumssamlingane ved Hardanger folkemuseum, Skredhaugen, Bu Museum og Kvam Bygdemuseum. Noko av målet var nettopp å vise musea sine samlingar, som i stor grad står på magasinet til vanleg.

Utstillinga presenterte også Johild Meland og Anne Kartveit, to av dei kunsthandverkarane som i dag brukar rosemålartradisjonane som utgangspunkt for sine arbeid.

I museumskafeen vart det vist keramikk av Per Nornes og Lars og Marianne Hegstrup.



På Skredhaugen har Ullensvang Kunstlag vore ansvarleg for Hardangerutstillinga. Sesongen på Skredhaugen opna med Hardanger Musikkfest i pinstihelga og tunet var ope i juni og juli. Biletet er henta frå Fylkesmusikarane sin konsert under Hardanger Musikkfest.

I museumstunet har det vore aktivitetsdagar med m.a. baking, plantefarging og ulike andre demonstrasjonar. Desse dagane har vore særleg populære og trekt publikum til museet. Elles kan museet gle seg over ein fin auke i publikumstalet i sommarsesongen.

Poesidagen gjesta Jon Fosse museet og la ned tavle i diktarstien. I programmet på poesidagen var m.a. Arnhild Litlere med på opplesing og gruppa Glør heldt konsert.

I skrivande stund førebur museet fruktfest siste helga i september. Same dag opnar kunstutstilling med arbeid av Svein Nå.

Utover hausten vil museet også markere at Ullensvang Kunstlag er 25 år og i samarbeide med Ullensvang Mållag markere at det er 100 år sidan Jon Bleie vart fødd.

Året vert avslutta med Hardangerbokdag og juleprogram for skulane.

Undervisningstilbod til skulane.

I vår fekk alle barneskulane i Hardanger tilbod om undervisningsopplegg der museet vitja skulen. Undervisningsleiar Elizabeth Gjessing og arkivar og fylkesmusikar Frank Rolland gjesta alle skulane på ein tre veker lang turnè. Tema var Hardingfela si historie. Elles har museet vitja Oddaskulane i samband med Den kulturelle skulesekken og mange skuleklassar har vitja museet.

Arbeide i regionen

Hardanger folkemuseum har eit fagleg ansvar for museums- og kulturminnefagleg rådgjeving i Hardanger. Dette er først og fremst knytt til museumssamlingar og bygningsvernarbeid og samarbeidsavtaler med Agatunet og Herand Sag. I samarbeid med Hordaland fylke har museet ein stilling som bygningsvernkonsulent. Dette er eit særdeles viktig arbeidsfelt for museet og saman med museet sine bygningshandverkarar utgjer bygningsvernkonsulenten eit kunnskapsmiljø som er sterkt etterspurt i regionen.

For å nytte ressursane betre og formidle den kunnskapen museet har på dette området har Hardanger folkemuseum dette året starta opp eit prosjekt som skal utarbeide ei nettbasert informasjonsteneste innan bygningsvern. Målet er at denne skal vera i drift i løpet av 2005.



Museet overtok for ei tid attende husmannsplassen Skarebakken på Svartveit, for at den skulle flyttast til museet. Det er eit av dei få anlegga som er att der stove og løe er samanbygde og det vil vera ei viktig tilføyning til dei bygningane museet har frå før. Museet har teke fatt på det store flyttearbeidet og arbeidde i vår med å ta ned huset.

”Vår felles slektshistorie”

”Vår felles slektshistorie” er ei bok og CD om mellomalderslektene i Hardanger, Sunnhordland og Ryfylke, redigert og kommentert av Odd Handegård.

Odd Handegård er frå Odda og busett i Tromsø. Gjennom fleire år har han samla og systematisert opplysningar, først om sine egne forfedrar, seinare utvida til å omfatta alle mellomalderslektene i Hardanger og Sunnhordland, med slektsliner fram til 1650.

Det er eit stort arbeid å samla inn alt dette stoffet og gje det eit brukbart oversyn med slektstavler, kart og teikningar. Informasjonane har Odd Handegård henta inn frå mange kjelder. Det er såleis ikkje noko resultat av eiga forskning. Det er meir ein litteraturgjennomgang, ein freistnad på å laga eit samandrag av alt det som har vore skrive om slektshistorie frå mellomalderen.

Det har vore skrive mykje om slekter og slektsliner. Berre i årsskriftet til Hardanger Historielag har det sidan 1908 vore skrive nær 100 artiklar om dette emnet. Når det gjeld mellomalderslektene har mange ”støytt hovudet mot vegg”. Det har vore lagt fram mange hypotesar og sannsynlege teoriar, som berre har reist nye spørsmål. Mange problem har vore løyste gjennom seriøs forskning, men mange er framleis uløyste. Nyare forskning har stilt spørsmål til slektsbindingar som har hatt status som fakta. Di lenger ein går attende i tid, di meir spekulasjonsprega vil stoffet vera. For ein del uløyste gåter, vil ein knapt vinna fram til endeleg avklåring.

Handegård har som nemnt ”lånt” inn dette stoffet, redigert og kommentert det med løyve frå opphavsfolk. Han gjer lesarane merksame på at innsamling og systematisering av tidlegare skrive stoff kan dra med seg feil, men han gjev opp fyldige referansar, ein god namneindeks og ei imponerande litteraturliste.

Arbeidet han har lagt ned vil vera til bra nytte for slektsinteresserte som leitar etter slektskoplingar til mellomaldergenerasjonane. Det vil

nok vera eit vilkår at dei kjenner slekta si attende til midten av 1600-talet, då vil nok dei fleste finna bindelekkar inn i mellomalderen.

Meir informasjon kan lesarane få ved å gå inn på fylgjande web-adresse: <http://home.no.net/valesvei>.

Her får dei nærmare orientering om pris og tinging.

E- post adressa hans er: valesvei@start.no

Postadresse: Vales vei 22, 9019 Tromsø.



Årsmøtet i Hardanger Historielag, sundag 25. april 2004

Årsmøtet vart halde i Øvre Eidfjord og tillyst til kl. 15.00 med omvising og framsyning av film på Hardangervidda Natursenter. Sjølve møtet starta omlag kl.16.00.

Det var ingen merknader til den utsende innkallinga og saklista. Knut Hildal bad laget om å bruka heimesida si meir aktivt, mellom anna med å leggja ut innkalling og sakliste for årsmøta der.

Til årsmøtenemnd vart valde: Oddmund Hus og Knut Hildal.

Styret la fram nytt *framlegg til nye vedtekter* som Lars O. Bleie og Øystein Pugerud hadde arbeidd ut. Paragraf 4 i den gamle lova vart teken ut, og dessutan skal varafolk til styret no veljast i nummerert rekkefylgje. Årsmøtet peika òg på at valnemnda må ta omsyn til at dei herada som ikkje er representerte i styret, må få ein framskoten plass på varamannslista.

Årsmelding og rekneskap.

Årsmeldinga vart vedteken med ein del endringar. I årsmeldinga hadde styret understreka at det var turvande å auka posten "løyvingar" munaleg, ut frå ynsket om å kunna stø fleire verdfulle søknader. Årsmøtet sa seg usamd i det prinsippet og meinte at posten måtte setjast opp meir i samsvar med tidlegare vedtak.

Det var ingen merknader til rekneskapen. Samrøystes vedteken.

Budsjettet vart vedteke med dette brigdet: Posten "løyvingar" vart etter framlegg frå årsmøtet vedteken med kr. 30 000 mot styret sitt framlegg på kr. 60 000. I den samanheng vart det mellom anna mint om laget sine planar om å gje ut ei distriktssoge for Hardanger.

Val.

Leiar, vald for 1 år: Kristian Djupevåg, Kvam.

Styremedlemmer, attvalde for 2 år:
Guttorm Rogdaberg, Ullensvang
Kjell Kjerland, Granvin.

I styret frå før:

Hans Litlatun, Eidfjord.

Jarle Vangen, Odde.

Varafolk til styret:

1. Hildeborg Dalaker, Ulvik.

2. Oddlaug Måge, Ullensvang.

3. Nils Aarekol, Kvam.

4. Svein Haugen, Eidfjord.

5. Inge L. Reinsnos, Ullensvang.

Revisor:

Halldor O. Helleland. Vara: Svein Grønsberg.

Utsending til Hordaland Sogelag:

Leiar Kristian Djupevåg. Varautsending: Inge L. Reinsnos.

Valnemnd:

Einar Richter Hansen (Granvin), leiar, Oddmund Hus (Ullensvang),
og Torbjørn Dyrvik (Ulvik), ny.

Alle val var samrøystes.

Distriktshistorie for Hardanger.

Etter matøkt i kafeen til natursenteret, heldt Inge Reinsnos eit
oversynleg innlegg om ei distriktshistorie for Hardanger, og synte
m.a. til Ståle Dyrvik sin artikkel i tidsskriftet for 1998. Årsmøtet
gjorde vedtak om å velja ei ny nemnd til å arbeida vidare med spørsmålet
om å gje ut ei distriktshistorie for Hardanger. Desse vart valde:
Lars O. Bleie, Oddmund Hus og Inge Reinsnos. Nemnda kan sjølv
velja eitt medlem til om det er trong for det.

Kjell Kjerland, skrivar.

Oddmund Hus (s)

Knut Hildal (s)

ÅRSOPPGJER 2003

HARDANGER HISTORIELAG

Samandrag av rekneskapen

INNETEKTER

	2002	2003	2003	2004
	Rekneskap	Budsjett	Rekneskap	Budsjett
Medlemspengar	117 140	138 000	132 930	134 000
Sal til medlemmer	5 040	5 000	4 206	5 000
Sal bokhandlarar	12 094	12 000	12 345	15 000
Sal av lysingar	12 750	12 000	15 000	15 000
Tilskot	41 000	40 000	40 000	35 000
Andre inntekter	860	1 000	3 206	1 000
Renter	60 449	58 000	45 782	25 000
SUM INNETEKTER	249 333	266 000	253 469	230 000

UTGIFTER

Trykking Årbok	77 010	80 000	60 400	65 000
Løner/honorar	44 007	43 000	36 000	36 000
Frakt/porto	19 133	20 000	16 090	18 000
Kontormateriell	817	1 000	817	1 000
Løyvingar	10 000	18 000	8 000	30 000
Seminar		15 000	0	15 000
Heimeside	17 314	3 000	3 883	3 000
Møter/reisekostnader	5 820	7 000	1 951	5 000
Lysingar	1 870	4 000	9 020	5 000
Ymse	3 909	3 000	10 037	5 000
SUM UTGIFTER	179 880	194 000	146 198	183 000
OVERSKOT	69 453	72 000	107 271	47 000
Sum	249 333	266 000	253 469	230 000

BALANSE

	31.12.2002	Renter 2002	31.12.2003	Renter 2003
Brukskonto	18 100	306	20 725	155
Internettkonto	1 086	6	2 134	8
Høgretekkonto	901 140	60 137	1 036 760	45 619
Gjeld	(39 357)		(71 378)	
Krav	0		0	
Overskot	69 453		107 271	
Eigenkapital	880 969		988 241	
Inngående/Sum	811 517	60 449	880 969	45 782

Vedtekter for Hardanger Historielag

Vedteke årsmøte 2004

1. Føremål

Hardanger Historielag har til føremål å fremja gransking av historia til hardangerbygdene. Vidare skal laget arbeida for å spreia kunnskap om og å skapa interesse for denne historia. I samsvar med føremålet skal Hardanger Historielag kvart år gje ut eit årsskrift. I tillegg bør laget prenta eller gje stønad til å få prenta opp att gamle skrift, bøker o.l. Laget kan òg gje økonomisk stønad til anna historiarbeid. Hardanger Historielag skipar til foredrag og kåseri om historiske emne. Styret i Hardanger Historielag kan melda laget inn i sogelags-samskiptnader eller tilsvarande. Medlemskap og mogelege samarbeidsavtalar med andre lag eller institusjonar må godkjennast av årsmøtet. Nynorsk er språket til Hardanger Historielag.

2. Medlemskap

Medlemer av Hardanger Historielag er alle som har betalt medlemspengar. Alle medlemene har møte- og røysterett på årsmøtet. Ved likt røystetal under val, skal det vera lutkasting.

3. Styret.

Styret vel sjølv nestleiar og skrivar. Styret held møte så ofte leiaren finn det naudsynt, eller når andre i styret krev det. For styremøta skal det førast møtebok som skal underskrivast av dei som møter. Fyrste varamedlem vert kalla inn fast og har talerett. Er ein styremedlem usamd i eit vedtak, kan styremedlemen krevja å få innført korleis ho/han har røysta.

4. Styret sine plikter

Styret skal leia laget si verksemd i samsvar med vedtektene og vedtak som er gjort. Det skal utførast påliteleg rekneskapsføring. Styret skal syta for at det vert utarbeidd årsmelding, rekneskap og budsjett. Årsmøtereferat med årsmelding og rekneskap skal trykkast i årsskriftet. Styret tilset forretningsførar og redaktør og fastset løn.

Tilsetjinga gjeld til ein av partane seier opp tilsetjingsavtalen. Styret avgjer òg godtgjering til revisor.

5. Årsmøte

Innan utgangen av april kvart år skal det haldast årsmøte. Årsmøtet skal kunngjerast i lokalavisene seinast 14 dagar på førehand. Saker som medlemene vil ha opp på årsmøtet, må sendast styret innan 1. februar. Årsmøtet kan berre ta avgjer i saker som er oppsett på saklista i innkallinga. For møtet skal det førast møtebok, som skal underskrivast av møteleiaren og 2 medlemmer.

Årsmøtet skal handsama:

1. Årsmelding.
2. Rekneskap.
3. Budsjet og medlemspengar.
4. Val av leiar.
5. Val av styremedlemer
6. Val av varafolk.
7. Val av valnemnd med leiar.
8. Val av revisor.
9. Andre saker.

I styret skal det vera 5 medlemmer frå ulike deler av Hardanger. Kvart år skal det veljast leiar for 1 år og 2 styremedlemer for 2 år, andre val er for eitt år. Det skal veljast nummererte varamedlemer. Valnemnda skal ha 3 medlemmer og 1 varamedlem. Det vert vald 1 medlem kvart år som sit i 3 år. Tredje året er vedkomande leiar. Kvart år vert det vald 1 varamedlem for eitt år. Valnemnda skal ha ei innstilling til årsmøtet for alle verva som er på val - unnateke valnemnda.

6. Vedtektsendring.

Vedtektene kan berre endrast på eit årsmøte. Framlegg til endring må sendast styret innan 1. februar. Vedtektsendring må kunngjerast i lokalavisene seinast ein månad før årsmøtet. Endring av vedtektene krev minst 2/3 av røystene på årsmøtet.

Retting i årgang 2003

På side 63, i artikkelen “Kjømeistarombodet gjennom tidene”, skal det rettast til: Knut Larsen Hus (1815-1884) fekk slag og døydde i aktivitet som kjømeistar i ei gravferd på Jåstad i 1884.





OLA K. NAA

DAGLEGVARER
DIV.
BYGGEVARER

JORDBRUKSVARER
FRUKT OG
BÆR KARTONGAR

5776 NÅ – Telefon 53 66 21 80

*Sandvæn hotel er eit godt døme på
«vern gjennom bruk».
Ver velkomen til å ta oss i bruk;
selskap, møte, overnatting
eller eit sosialt treffpunkt.*



5600 Norheimsund – Telefon 56 55 20 88 – Faks 56 55 26 88
E-post: post@sandvenhotel.no

hjørnet

- rett rundt

Lokal litteratur frå Hardanger
finn de hjå oss

OLA O. HAGEN INTERBOK

5750 Odda - Tlf. 53 64 11 09



Museumsverttet i Hardanger

Sjå båtbyggjarar, skipssmed og reipslagar
utøva handverka sine. Ro deg ein tur på
fjorden, lag ditt eige tau. Aktivitetssløype,
bildespel, omvising, kafe.

Ope kvar dag om sommaren, kl.10 - 17.
Utanom sesongen tek me, etter avtale,
imot grupper for omvising og enkel
servering. Utleige av lokale til møte,
selskap o.l.

Me tilbyr óg 3 - 5 dagars tokt med
hardangerjakta *Mathilde*.



Hardanger Fartøyvernssenter, Norheimsund
tlf 56553350, faks 56553351 www.fartoyvern.no, info@fartoyvern.no

Hardanger har tusenårige tradisjonar med trebåtbygging. Vi er stolte av å føra denne kunnskapen vidare.

Djupevåg

BÅTBYGGERI AS

Vikøyvgn. 20
5600 Norheimsund
Telefon 56 55 24 70
Telefax 56 55 24 20
www.djupevåg.no



GULLSMED

BJØRGUM as

5600 NORHEIMSUND, TLF. 56 55 12 85

Vår spesialitet:

Bundassylv for Hardanger

Me utfører restaurering og oppussing

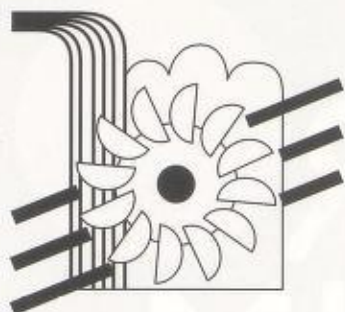

ATs
TYSSEFALDENE

VANNKRAFT – *REN ENERGI*

HUS ELLER HYTTE

*Tilgjengelige hus og hyttetomter på fjell eller ved sjø.
Bestill vår nye husmeny*

**TRELAST - INTERIØR - JERNVARE - ARKITEKT
OG KONSULENT TJENESTER**

BYGGER'N
— HARDANGER —

Hardanger Bygg AS, Hardangerjordv. 63,
5600 Norheimsund. Tlf. 56 55 32 00. Fax 56 55 32 01



NOR
HEIM
SUND
R
E
G
I
O
N **S** **E** **N** **T** **E** **R**

**Velkomen til
Hardanger
Båtfestival
og Hardingtonar
24.-26. juni 2005
www.trebaat.no**

Odda Energi

Postboks 253, 5751 ODDA

SEKSE & SEKSE AS sivilarkitektar mnal
Næringshagen i Odda, Eitrheim, 5750 Odda

*– Bedrifta di
er avhengig
av kva agn
du brukar!*



**odda
trykkeri**

Postboks 253 – 5751 ODDA
Tlf. 53 65 03 20 – Fax 53 65 03 30
post@oddatrykk.no – www.oddatrykk.no

Grafiske tenester

brosjyrer
brevark
konvoluttar
hefter
bøker
stempel
t-skjorter
vinyltrykk til bil
skilt
design/ide
profilering
logo
web
kopitenester

Hardanger Folkeminnelag

skal gje ut "Hardingmålet", ei samling ord og uttrykk frå heile Hardanger. Boka byggjer på dei to ordsamlingane til Halldor O. Opedal, og i tillegg kjem ord og uttrykk frå bokseriane "Makter og menneske", "Folk or gamal tid" og andre mindre samlingar.

Boka vil verta på om lag 250 sider og kjem ut på nyåret 2005.

For å få eit betre grunnlag for kor stort opplag me skal trykkja, lyser me ut denne førhandstinginga. Tinginga er difor bindande. Som ved tidlegare utgjevingar set me prisen så lågt me kan. Boka vil kosta 240 kr. i bokhandelen.

Med helsing
Hardanger Folkeminnelag
Oddmund Hus Sjur Sekse Asbjørn Haustveit

Eg tingar med dette _____ eksemplar av "Hardingmålet" som Hardanger Folkeminnelag skal gje ut på nyåret 2005. Tinginga er bindande og skal vera inne til 5. desember 2004.

Namn	Adr.	Poststad
------	------	----------

Underskrift:

Pris ved førehandstinging: 190 kr. + postfrakt dersom boka ikkje kan leverast direkte.

Tinginga kan sendast til:

Oddmund Hus, 5780 Kinsarvik eller Sjur Sekse, 5781 Lofthus,
eller som e-post: oddmund.hus@c2i.net



Odda Energi

– Din lokale kraftleverandør –



Jakten kan avsluttes!

Ingen liker å betale mer enn nødvendig. Samtidig kan det være vanskelig å finne det beste tilbudet til enhver tid.

Vi gjør vårt beste for å gi deg konkurransedyktige priser, slik at du skal slippe å gå på "tilbudsjakt."



**SPØR OSS OM KRAFTPRISER –
DET KAN LØNNE SEG.**

E-postadresse: firmapost@oddaenergi.no

Hjemmeside: www.oddaenergi.no

RØLDALSVEIEN 74 B, 5750 ODDA. TLF.: 53 65 05 00 – FAX: 53 65 05 33



Obba Energi



Obba Energi er et ledende energibedrift i Norge. Vi tilbyr en bred vifte av energitjenester til både privat og næringslivet. Våre tjenester inkluderer levering av elektrisitet, gass og fjernvarme, samt rådgivning og service. Vi er stolte av å være et miljøvennlig og ansvarlig selskap.

Våre kunder kan forvente høy kvalitet og pålitelighet. Vi har et dedikert kundeservice-team som er tilgjengelig for å hjelpe deg med alle dine energibehov. Kontakt oss i dag for mer informasjon om våre tjenester.

Obba Energi AS
Kontakt oss på telefon 020 00 00 00 eller på vår nettside www.obbaenergi.no. Vi er tilgjengelig fra kl. 08:00 til kl. 20:00.

Obba Energi AS er et medlem av Energi Norge og er godkjent av Energiregulatoren.

Obba Energi AS er et ledende energibedrift i Norge. Vi tilbyr en bred vifte av energitjenester til både privat og næringslivet. Våre tjenester inkluderer levering av elektrisitet, gass og fjernvarme, samt rådgivning og service. Vi er stolte av å være et miljøvennlig og ansvarlig selskap.

Våre kunder kan forvente høy kvalitet og pålitelighet. Vi har et dedikert kundeservice-team som er tilgjengelig for å hjelpe deg med alle dine energibehov. Kontakt oss i dag for mer informasjon om våre tjenester.

Obba Energi AS er et medlem av Energi Norge og er godkjent av Energiregulatoren.

Obba Energi AS er et ledende energibedrift i Norge. Vi tilbyr en bred vifte av energitjenester til både privat og næringslivet. Våre tjenester inkluderer levering av elektrisitet, gass og fjernvarme, samt rådgivning og service. Vi er stolte av å være et miljøvennlig og ansvarlig selskap.

Våre kunder kan forvente høy kvalitet og pålitelighet. Vi har et dedikert kundeservice-team som er tilgjengelig for å hjelpe deg med alle dine energibehov. Kontakt oss i dag for mer informasjon om våre tjenester.

Obba Energi AS er et medlem av Energi Norge og er godkjent av Energiregulatoren.

Obba Energi AS er et ledende energibedrift i Norge. Vi tilbyr en bred vifte av energitjenester til både privat og næringslivet. Våre tjenester inkluderer levering av elektrisitet, gass og fjernvarme, samt rådgivning og service. Vi er stolte av å være et miljøvennlig og ansvarlig selskap.

Våre kunder kan forvente høy kvalitet og pålitelighet. Vi har et dedikert kundeservice-team som er tilgjengelig for å hjelpe deg med alle dine energibehov. Kontakt oss i dag for mer informasjon om våre tjenester.

Bli medlem i Hardanger Historielag!

Hardanger Historielag har vel 1.000 medlemmer,
men ynskjer seg fleire.

Som nytt medlem vil du få tilsendt vedtektene for laget.
Medlemskapen gjev røysterett på årsmøtet. Du får kvart år
i månadskiftet november/desember tilsendt «Hardanger»,
tidskrift for Hardanger Historielag (ISSN 0333-0885).

Skriftet har kome ut kvart år sidan 1908. Som medlem
får du kjøpa eldre årgangar, pluss ymse tilleggshefte med
lokalhistorie frå Hardanger, til reduserte prisar.

Velkomen som medlem i Hardanger Historielag!



Eg vil gjerne bli medlem av Hardanger Historielag.
Medlemspengane (for 2004: kr. 150) betaler eg over den bank-
giroen eg får tilsendt. I månadskiifte november/desember får eg
«Hardanger» - Tidsskrift for Hadanger Historielag fritt tilsendt i
posten. Medlemskapen gjeld til den vert sagt opp skriftleg.

Namn:

Adresse:

Postnr.: Stad:

Dato: Signatur:

Bli medlem i Hardanger Historielag!

Hardanger Historielag tar vel i 200 medlemmer.
Man prøver seg først.

Som nytt medlem vil du få litt nytt vedlegg til laget.
Medlemskapet gir rett til å delta på årsmøtet. Du får også
i tillegg til kvartalsrapportene som du får i tillegg.
I tillegg til Hardanger Historielag (2008-08-08)
Så har det kommet ut noen få nye som medlem.
For du kjenner alle disse nye medlemmene med
lokale og i Hardanger. Du trenger ikke
Når du skal med til i tillegg til medlemmer.

Porto

Til
Hardanger Historielag
v/Øystein Pugerud
5777 GRIMO

Bruk for helikoptertransport?



AIRLIFT^{AS}
HELIKOPTERSELSKAP

Avd. Kinsarvik: Tlf: 53 66 64 40
mail: kinsarvik@airlift.no

**Lokal-
historie**

3 ganger i uka



Hardanger Folkeblad
– først og fremst

B

PORTO BETALT
VED
INNLEVERING
PÅ
P
SISSE
NORGE

**- SPARING -
- LÅN -
- VERDIPAPIRHANDEL -
- FOND -
- FORSIKRING -**

Alt på ein stad

*Sparebanken Hardanger har kontor
på fylgjande stader:*

*Utne - Kinsarvik - Lofthus - Odda
Eidfjord - Ulvik - Granvin - Voss
Jondal - Norheimsund*

*Ta turen innom eit av våre kontor,
eller ring vårt sentralbord 53 67 11 00
Du kan og senda e-post til: post@hardingbanken.no*

Sparebanken  Hardanger

•Hardingbanken•

www.hardingbanken.no

940-309
MAY 10 1961

HAROLD MANAGER HIS TO RING 2004